



estofados
Jardim

2025.2

Fluire 2' é o novo capítulo de uma coleção que continua a traduzir, em forma e matéria, a beleza do movimento natural. Inspirada na fluidez dos rios, nas nascentes e na força silenciosa das águas que moldam o Brasil, esta nova edição retoma a essência da natureza com um olhar mais orgânico, contemporâneo e sensorial.

As curvas suaves, os volumes generosos e a escolha por texturas naturais expressam a continuidade de um fluxo, agora mais maduro, mais integrado ao espaço e à experiência de habitar. Cada estofado, cada poltrona, carrega em si a ideia de conforto em movimento: peças que acolhem o corpo e despertam os sentidos.

SUMÁRIO

UNA	9
MANSO	11
TOCANTINS	13
CANOAS	18
AVENCAL	20
IGUAÇU	25
SOLIMÕES	27



A ESSÊNCIA DA VIDA

FLUIRE

Fluire 2' não é apenas uma coleção, é um convite ao ritmo da natureza, à leveza do tempo e à beleza dos detalhes. Uma síntese entre design autoral, funcionalidade e emoção, onde o essencial ganha forma, e o viver se torna mais presente.

Deyse Roza

Head de Criação

Atenta aos movimentos do design contemporâneo e às transformações do modo de viver, Deyse Roza está sempre em busca de novas referências, materiais e tendências que traduzam beleza, conforto e funcionalidade. Sua atuação une pesquisa, sensibilidade estética e um profundo respeito pela natureza como fonte constante de inspiração.

Sua criação é mais do que visual, é uma experiência sensorial, pensada para acolher, emocionar e permanecer.



Alexander Di Mari

Designer

Com uma trajetória moldada pela prática, pela curiosidade e pela observação atenta, Alexander Di Mari é um designer de percurso próprio, que transforma a experimentação em linguagem. Seu processo criativo é guiado pela liberdade de explorar materiais, formas e possibilidades, sempre em busca do que escapa ao previsível.

Mais do que sofás e poltronas, ele cria experiências táteis e visuais, com personalidade, autenticidade e propósito.





POLTRONA UNA



SOFÁ TOCANTINS

UNA

DESIGN
ALEXANDER DI MARI



ESTOFADOS JARDIM



CARACTERÍSTICAS

Poltrona fixa. Detalhes de costura. Composé opcional. Detalhe de debrum.

Importante: Este modelo possui um design limpo, sem costuras aparentes. Com o tempo de uso, pode haver pequenas variações no tecido, resultado natural de sua maleabilidade.

REVESTIMENTO

Tecidos de diversos padrões, com composição afixada em etiqueta que acompanha o estofado.

Importante: Dependendo do revestimento escolhido o modelo poderá ter suas características de toque, conforto e visual diferentes das apresentadas na imagem ou produto exposto na loja, pois cada tecido tem sua particularidade, o que faz com que o mesmo se comporte de maneira diferente quando aplicado no produto.

ESTRUTURA

Chapa composta e madeira de eucalipto reflorestada seca em estufa com controle de umidade. Alguns componentes são montados em base pré-dimensionadas (gabaritos). Na montagem são utilizados grampos não oxidantes.

ASSENTO

Fixo. Cintas elásticas. Espumas D28 soft / D23 ultracell. Manta de fibra poliéster.

ENCOSTO

Fixo. Cintas elásticas. Espuma D18 soft. Manta de fibra poliéster.

PÉS

Metal.

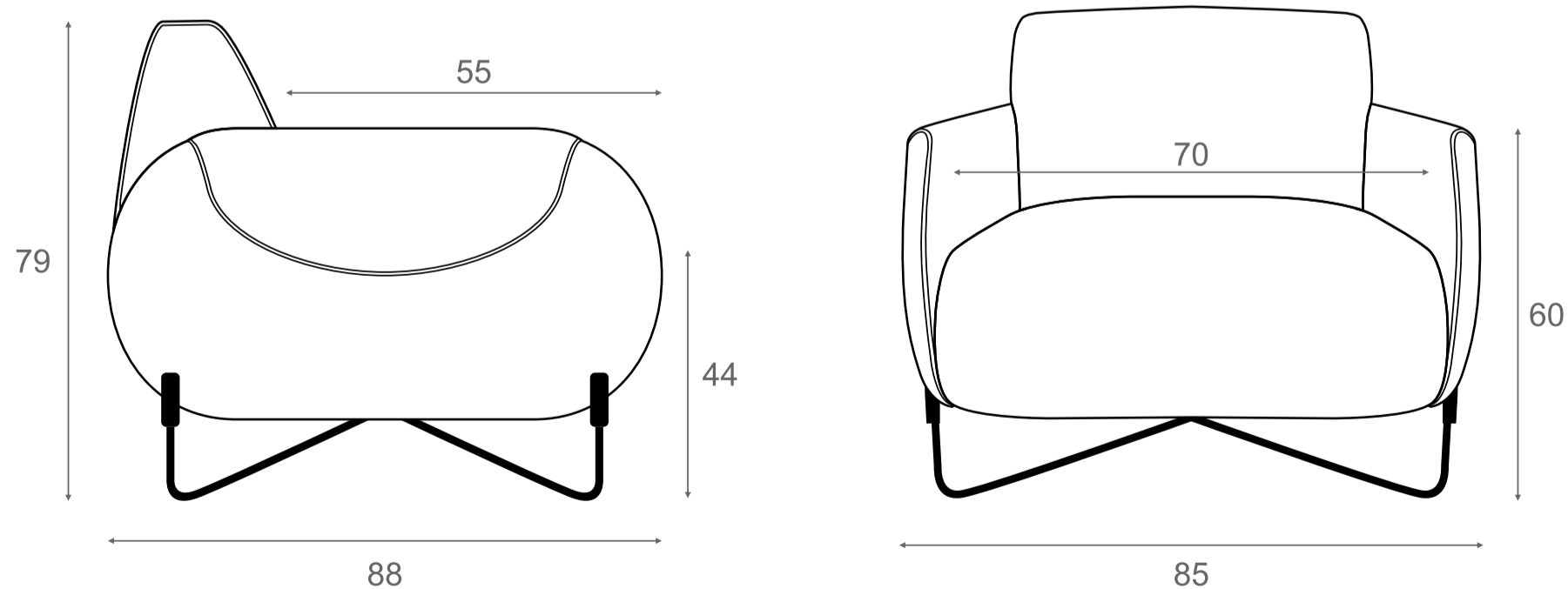

MANSO

DESIGN
DEYSE ROZA E
ALEXANDER DI MARI



ESTOFADOS JARDIM



CARACTERÍSTICAS

Extensível assento aéreo com deslizamento tubular e pé articulado. Trava aberto.
 Acionamento elétrico por comando de voz. Abertura manual do assento com Lock System ou sistema de movimento do assento automatizado, com abertura por sistema Touch ou comando de voz (Alexa) opcional.
 Importante: Este modelo possui um design limpo, sem costuras aparentes. Com o tempo de uso, pode haver pequenas variações no tecido, resultado natural de sua maleabilidade.

REVESTIMENTO

Tecidos de diversos padrões, com composição afixada em etiqueta que acompanha o estofado.
 Importante: Dependendo do revestimento escolhido o modelo poderá ter suas características de toque, conforto e visual diferentes das apresentadas na imagem ou produto exposto na loja, pois cada tecido tem sua particularidade, o que faz com que o mesmo se comporte de maneira diferente quando aplicado no produto.

ESTRUTURA

Chapa composta e madeira de eucalipto reflorestada seca em estufa com controle de umidade. Alguns componentes são montados em base pré-dimensionadas (gabaritos). Na montagem são utilizados grampos não oxidantes. **Importante: o assento possui mecanismo de abertura que deve ser acionado apenas sem carga. A operação com peso sobre o assento pode comprometer o sistema e gerar danos ao produto.**

ASSENTO

Duplo molejo. Extensível. Molas ensacadas. Cintas elásticas. Espumas D28 soft / D18 soft. Manta de fibra poliéster.

ENCOSTO

Fixo. Espuma D18 soft. Fibra siliconada. Manta de poliéster. Almofada decorativa (opcional).

PÉS

Polipropileno.

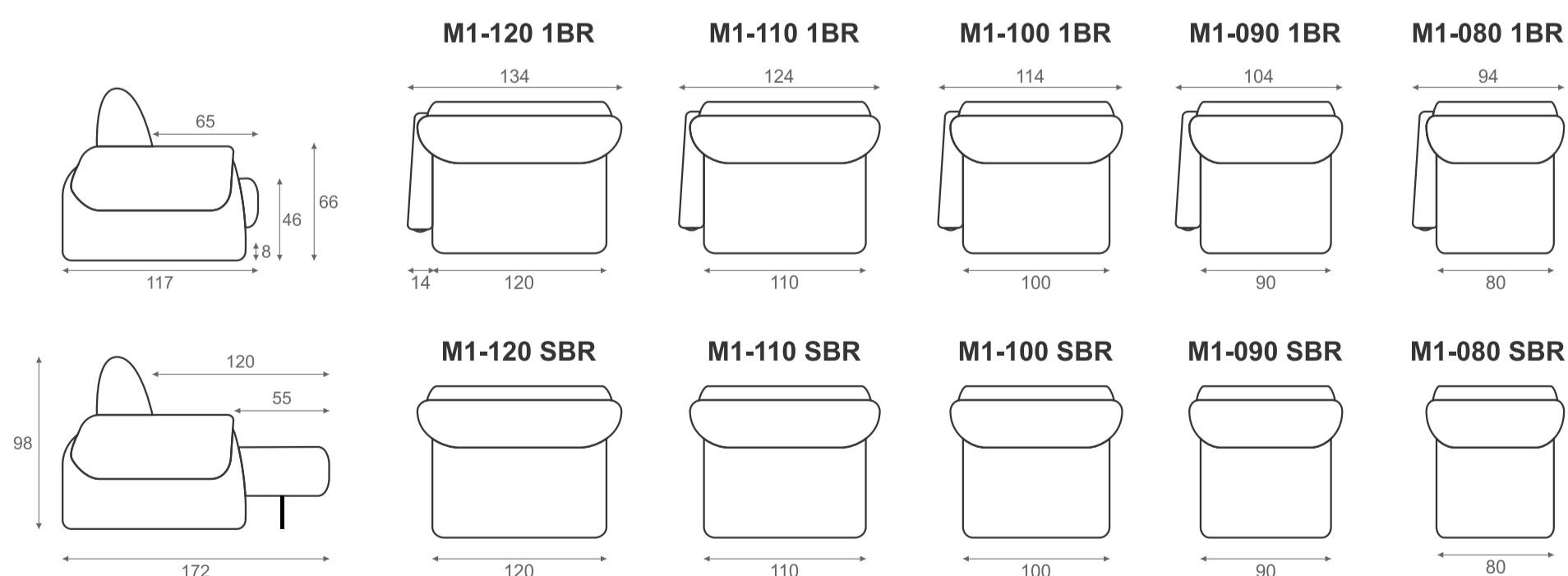

TOCANTINS

DESIGN
DEYSE ROZA E
ALEXANDER DI MARI





CARACTERÍSTICAS

Sofá modulado. Extensível (com deslizamento tubular) e encosto reclinável. Trava aberto e fechado. Abertura manual do assento com Lock System ou sistema de movimento do assento automatizado, com abertura por sistema Touch ou comando de voz (Alexa) opcional. Braços com três opções de medida (5 | 15 | 25). Importante: Este modelo possui um design limpo, sem costuras aparentes. Com o tempo de uso, pode haver pequenas variações no tecido, resultado natural de sua maleabilidade.

REVESTIMENTO

Tecidos de diversos padrões, com composição afixada em etiqueta que acompanha o estofado. Importante: Dependendo do revestimento escolhido o modelo poderá ter suas características de toque, conforto e visual diferentes das apresentadas na imagem ou produto exposto na loja, pois cada tecido tem sua particularidade, o que faz com que o mesmo se comporte de maneira diferente quando aplicado no produto.

ESTRUTURA

Chapa composta e madeira de eucalipto reflorestada seca em estufa com controle de umidade. Alguns componentes são montados em base pré-dimensionadas (gabaritos). Na montagem são utilizados grampos não oxidantes.

ASSENTO

Extensível. Molas helicoidais. Cintas elásticas. Espumas D28 soft / D45 super macia / D23 ultracell. Manta de fibra poliéster.

ENCOSTO

Reclinável. Almofada solta de fibra siliconada envolta por manta de poliéster.

PÉS

Polipropileno.

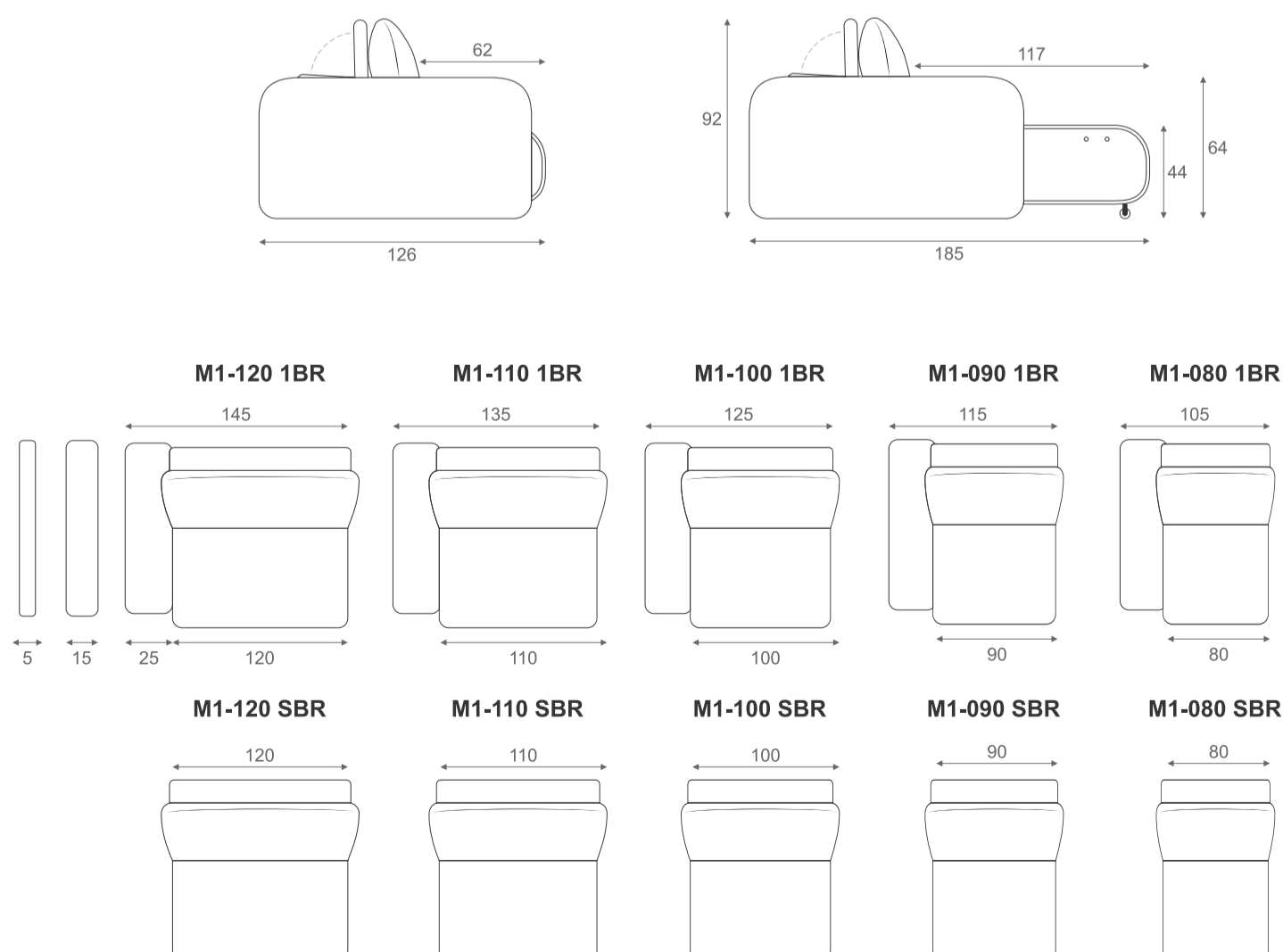

ESTOFADOS JARDIM

estofados Jardim + *Ibanez Razzera*



Ibanez Razzera carrega mais de 30 anos de história no design brasileiro, uma trajetória marcada por sensibilidade, beleza e propósito. Suas criações nascem do encontro entre técnica e emoção, transformando matéria-prima em peças que tocam e inspiram.

Nesta coleção cápsula com a Estofados Jardim, Ibanez mergulha na fluidez dos rios e nascentes do Brasil. Cada curva, cada forma, traduz o movimento da água e convida ao acolhimento, à contemplação.

Mais do que mobiliário, são obras que emocionam, conectam e celebram a natureza como fonte inesgotável de criação.



POLTRONA CANOAS



SOFÁ AVENCAL

CANOAS

DESIGN
ESTÚDIO RAZZERA
IBANEZ E LORENZO



ESTOFADOS JARDIM



CARACTERÍSTICAS

Poltrona fixa.

Importante: Este modelo possui um design limpo, sem costuras aparentes. Com o tempo de uso, pode haver pequenas variações no tecido, resultado natural de sua maleabilidade.

REVESTIMENTO

Tecidos de diversos padrões, com composição afixada em etiqueta que acompanha o estofado.

Importante: Dependendo do revestimento escolhido o modelo poderá ter suas características de toque, conforto e visual diferentes das apresentadas na imagem ou produto exposto na loja, pois cada tecido tem sua particularidade, o que faz com que o mesmo se comporte de maneira diferente quando aplicado no produto.

ESTRUTURA

Chapa composta e madeira de eucalipto reflorestada seca em estufa com controle de umidade. Alguns componentes são montados em base pré-dimensionadas (gabaritos). Na montagem são utilizados grampos não oxidantes.

ASSENTO

Fixo. Molas helicoidais. Cintas elásticas. Espumas D28 soft / D45 super macia / D38 super macia. Manta de fibra poliéster.

ENCOSTO

Fixo. Cintas elásticas. Espumas D18 soft / D38 super macia. Manta de fibra poliéster.

PÉS

Base revestida em tecido.

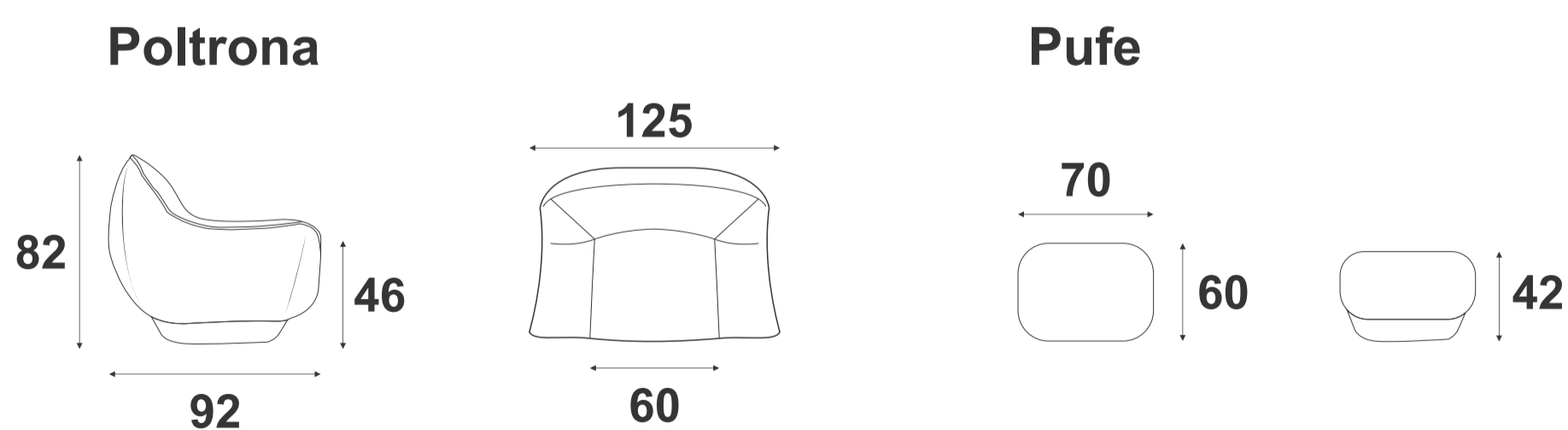

AVENCAL

DESIGN
ESTÚDIO RAZZERA
IBANEZ E LORENZO





CARACTERÍSTICAS

Sofá de living. Detalhes de costura. Almofada decorativa (opcional).

Importante: Este modelo possui costuras aparentes. Com o tempo de uso, pode haver pequenas variações no tecido, resultado natural de sua maleabilidade.

REVESTIMENTO

Tecidos de diversos padrões, com composição afixada em etiqueta que acompanha o estofado.

Importante: Dependendo do revestimento escolhido o modelo poderá ter suas características de toque, conforto e visual diferentes das apresentadas na imagem ou produto exposto na loja, pois cada tecido tem sua particularidade, o que faz com que o mesmo se comporte de maneira diferente quando aplicado no produto.

ESTRUTURA

Chapa composta e madeira de eucalipto reflorestada seca em estufa com controle de umidade. Alguns componentes são montados em base pré-dimensionadas (gabaritos). Na montagem são utilizados grampos não oxidantes.

ASSENTO

Fixo. Molas helicoidais. Cintas elásticas. Espumas D28 soft / D45 super macia / D23 ultracell. Manta de fibra poliéster.

ENCOSTO

Fixo. Espumas D18 soft / D23 ultracell. Manta de fibra poliéster.

PÉS

Madeira. Base revestida em tecido.

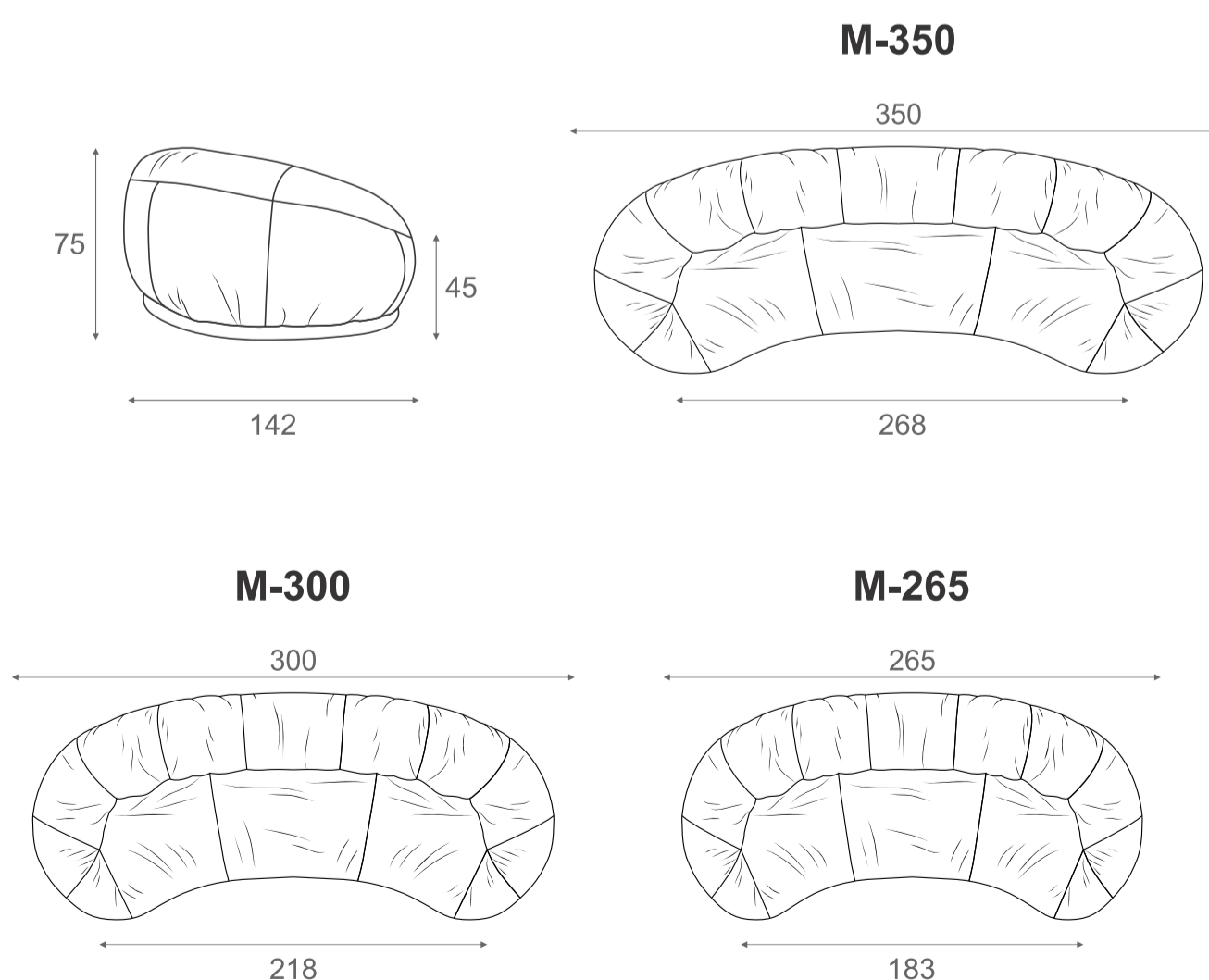

estofados Jardim + .NUOVO DESIGN



Com 25 anos de atuação, a Nuovo Design construiu uma trajetória marcada por sensibilidade, escuta e propósito. Ao longo desse caminho, desenvolveu uma linguagem própria — feita de formas que comunicam, emocionam e conectam.

Na coleção Fluire, esse olhar se voltou para a natureza como fonte de inspiração.

O estúdio mergulhou no conceito da fluidez e criou peças que traduzem movimento, leveza e harmonia. Cada traço, cada detalhe carrega a intenção de tocar, acolher e transformar espaços.



POLTRONA IGUAÇU



SOFÁ SOLIMÕES

IGUAÇU

DESIGN
NUOVO DESIGN



ESTOFADOS JARDIM



CARACTERÍSTICAS

Poltrona fixa. Braço de madeira integrado na estrutura.

Importante: Este modelo possui um design limpo, sem costuras aparentes. Com o tempo de uso, pode haver pequenas variações no tecido, resultado natural de sua maleabilidade.

REVESTIMENTO

Tecidos de diversos padrões, com composição afixada em etiqueta que acompanha o estofado.

Importante: Dependendo do revestimento escolhido o modelo poderá ter suas características de toque, conforto e visual diferentes das apresentadas na imagem ou produto exposto na loja, pois cada tecido tem sua particularidade, o que faz com que o mesmo se comporte de maneira diferente quando aplicado no produto.

ESTRUTURA

Chapa composta e madeira de eucalipto reflorestada seca em estufa com controle de umidade. Alguns componentes são montados em base pré-dimensionadas (gabaritos). Na montagem são utilizados grampos não oxidantes.

ASSENTO

Fixo. Cintas elásticas. Espumas D28 soft / D18 soft. Manta de fibra poliéster.

ENCOSTO

Fixo. Espumas D18 soft. Manta de fibra poliéster.

PÉS

Polipropileno.

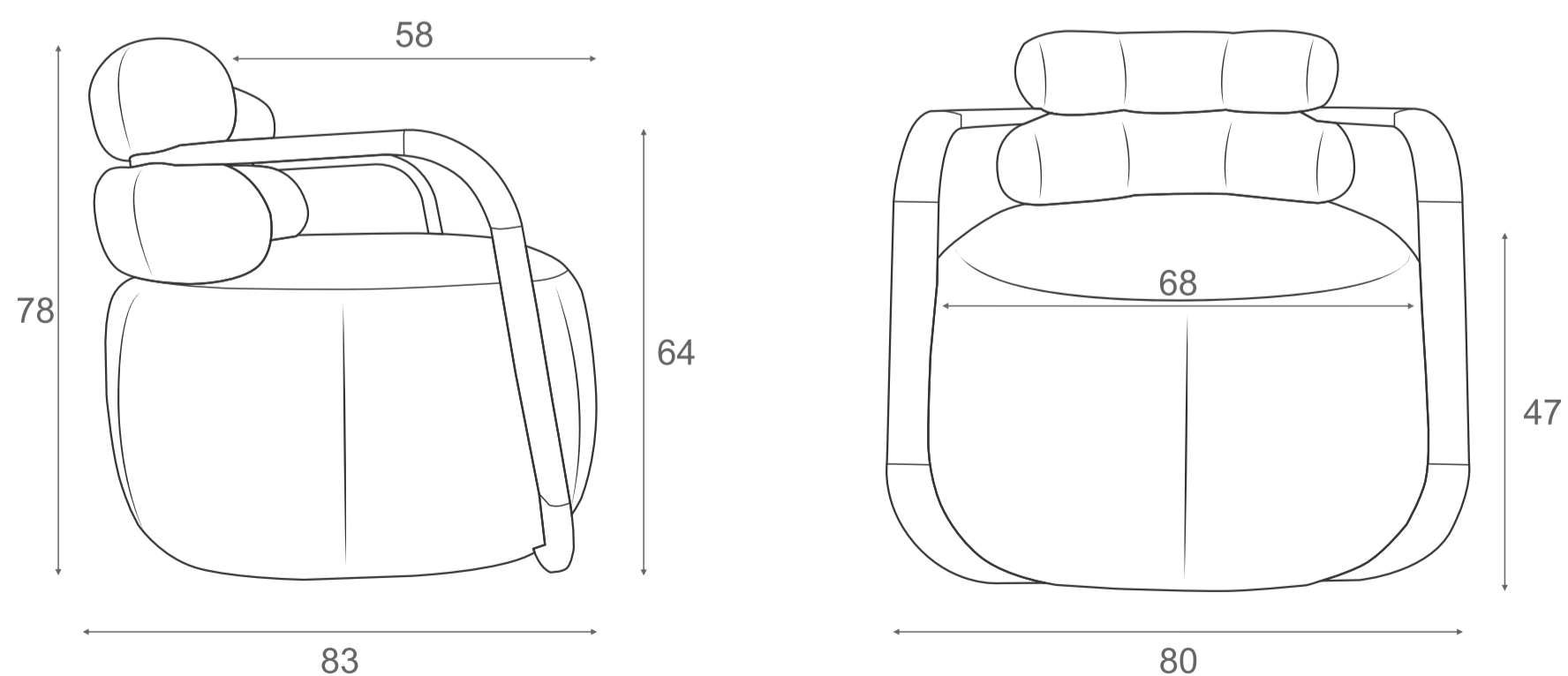

SOLIMÕES

DESIGN
NUOVO DESIGN



ESTOFADOS JARDIM



CARACTERÍSTICAS

Sofá de living. Sofá modulado. Opção com braço ou pufe. Detalhes de costura (debrum retangular, sempre na mesma cor do tecido).

Importante: Este modelo possui costuras aparentes. Com o tempo de uso, pode haver pequenas variações no tecido, resultado natural de sua maleabilidade.

REVESTIMENTO

Tecidos de diversos padrões, com composição afixada em etiqueta que acompanha o estofado.

Importante: Dependendo do revestimento escolhido o modelo poderá ter suas características de toque, conforto e visual diferentes das apresentadas na imagem ou produto exposto na loja, pois cada tecido tem sua particularidade, o que faz com que o mesmo se comporte de maneira diferente quando aplicado no produto.

ESTRUTURA

Chapa composta e madeira de eucalipto reflorestada seca em estufa com controle de umidade. Alguns componentes são montados em base pré-dimensionadas (gabaritos). Na montagem são utilizados grampos não oxidantes.

ASSENTO

Fixo. Molas helicoidais. Cintas elásticas. Espumas D28 soft / D45 super macia / D38 super macia. Manta de fibra poliéster.

ENCOSTO

Fixo. Espuma D18 soft. Manta de fibra poliéster.

PÉS

Polipropileno.

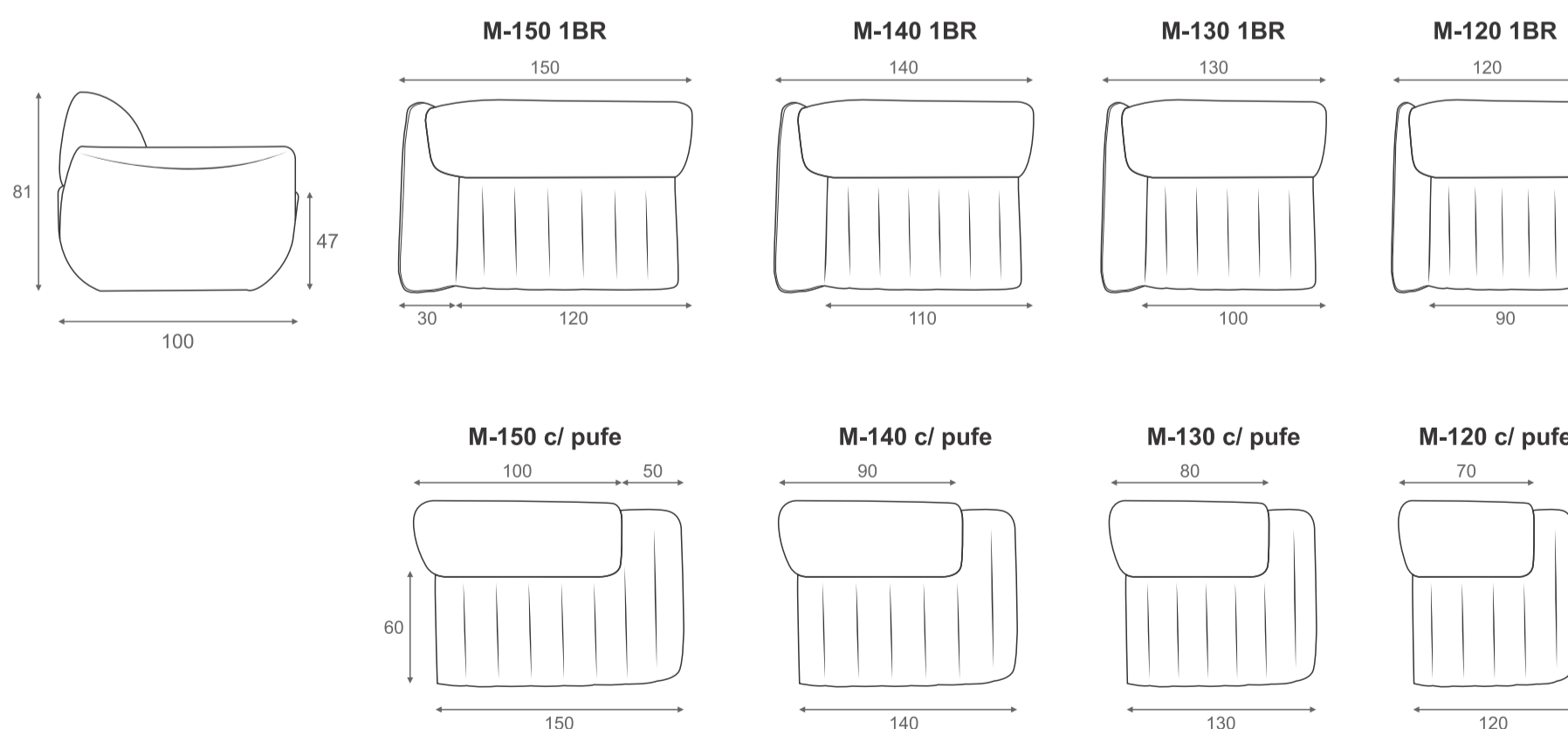

estofados
Jardim



WWW.ESTOFADOSJARDIM.COM.BR