



estofados
Jardim

estofados Jardim

Somos uma marca brasileira de design de mobiliário com mais de 45 anos de história. Com paixão por criar estofados e poltronas que combinam beleza, sofisticação, design autoral e qualidade premium, produzimos coleções de sofás e poltronas que traduzem nossa busca pelo equilíbrio perfeito entre forma e função, entregando peças que permitem viver o melhor da vida.

SUMÁRIO

AMAZONAS	16
AÇU	18
PURUS	20
MAMORÉ	22
XINGU	24
ARAGUAIA	26
JARI	28
JARAGUÁ	30
CANOAS	36
CAMAQUÃ	38
IBARÉ	40

FLUIRE: A ESSÊNCIA DA VIDA

NEW COLLECTION



A coleção Fluire é um tributo à força e à beleza das grandes águas e nascentes do nosso Brasil. Inspirada pelos rios e nascentes que conectam e dão vida à fauna e flora brasileira, cada peça da coleção reflete o movimento fluido da água, sua capacidade de adaptação e harmonia. Assim como as águas percorrem o mundo, trazendo vida por onde passam, a coleção Fluire convida você a sentir, contemplar e se conectar.

Essa coleção celebra o essencial: a ligação do ser humano com a natureza, a terra e a vida. Com peças que carregam emoção, funcionalidade e design autoral, Fluire é sobre viver a experiência de fluxo – a conexão entre a beleza natural e o conforto em cada detalhe.



DESIGN

DEYSE ROZA

Há quase 20 anos, Deyse lidera a criação na Estofados Jardim. Sua jornada é guiada por uma paixão inabalável pelo design de móveis, sempre inspirado pela beleza e o fluxo natural da natureza. Cada sofá, poltrona e pufe que desenvolve carrega essa essência atemporal, inovadora e versátil. Suas vivências são um testemunho de dedicação e criatividade, onde cada detalhe é pensado para proporcionar conforto e elegância. A natureza, com suas formas e cores, é sua musa constante, e é através dela que a designer transforma ideias em peças que encantam e acolhem.



Clique e assista

ALEXANDER DI MARI

Como autodidata, Alexander desenvolveu suas habilidades de forma independente, sempre explorando novas técnicas e materiais. Sua abordagem lhe dá liberdade para experimentar e inovar sem as restrições formais de um currículo tradicional. Ele é um eterno aprendiz, continuamente expandindo seu conhecimento e habilidades para criar peças únicas e impactantes. Suas peças são pensadas para refletir a harmonia e a diversidade da natureza, com um toque de modernidade que as torna únicas e contemporâneas.



Clique e assista



COLEÇÃO

Fluire





SOFÁ ARAGUAIA



SOFÁ JARAGUÁ





POLTRONA XINGU



C O N T O R N O S

POLTRONA JARI



F U N C I O N A I S





BANCO PURUS



AMAZONAS

DESIGN
DEYSE ROZA E
ALEXANDER DI MARI



ESTOFADOS JARDIM



CARACTERÍSTICAS

Sofá de living. Modulado. Terminal puff e/ou mesa. Acessório braço.

Opção de composê de tecidos.

Importante: A proposta de design do modelo é que o assento não tenha detalhes de costura e por este fato será normal apresentar característica de laceamento após o uso mostrando aparência de enrugado, devido à maleabilidade do tecido que tem por atributo natural este comportamento.

REVESTIMENTO

Tecidos de diversos padrões, com composição afixada em etiqueta que acompanha o estofado.

Importante: Dependendo do revestimento escolhido o modelo poderá ter suas características de toque, conforto e visual diferentes das apresentadas na imagem ou produto exposto na loja, pois cada tecido tem sua particularidade, o que faz com que o mesmo se comporte de maneira diferente quando aplicado no produto.

ESTRUTURA

Chapa composta e madeira de eucalipto reflorestada seca em estufa com controle de umidade.

Alguns componentes são montados em base pré-dimensionadas (gabaritos). Na montagem são utilizados grampos não oxidantes.

ASSENTO

Fixo. Molas zig zag. Cintas elásticas. Espumas D-28 soft / D-45 super macia / D-38 super macia.

Manta de fibra poliéster.

ENCOSTO

Fixo. Cintas elásticas. Espumas D-18 soft. Manta de fibra poliéster.

PÉS

Metal ou madeira.

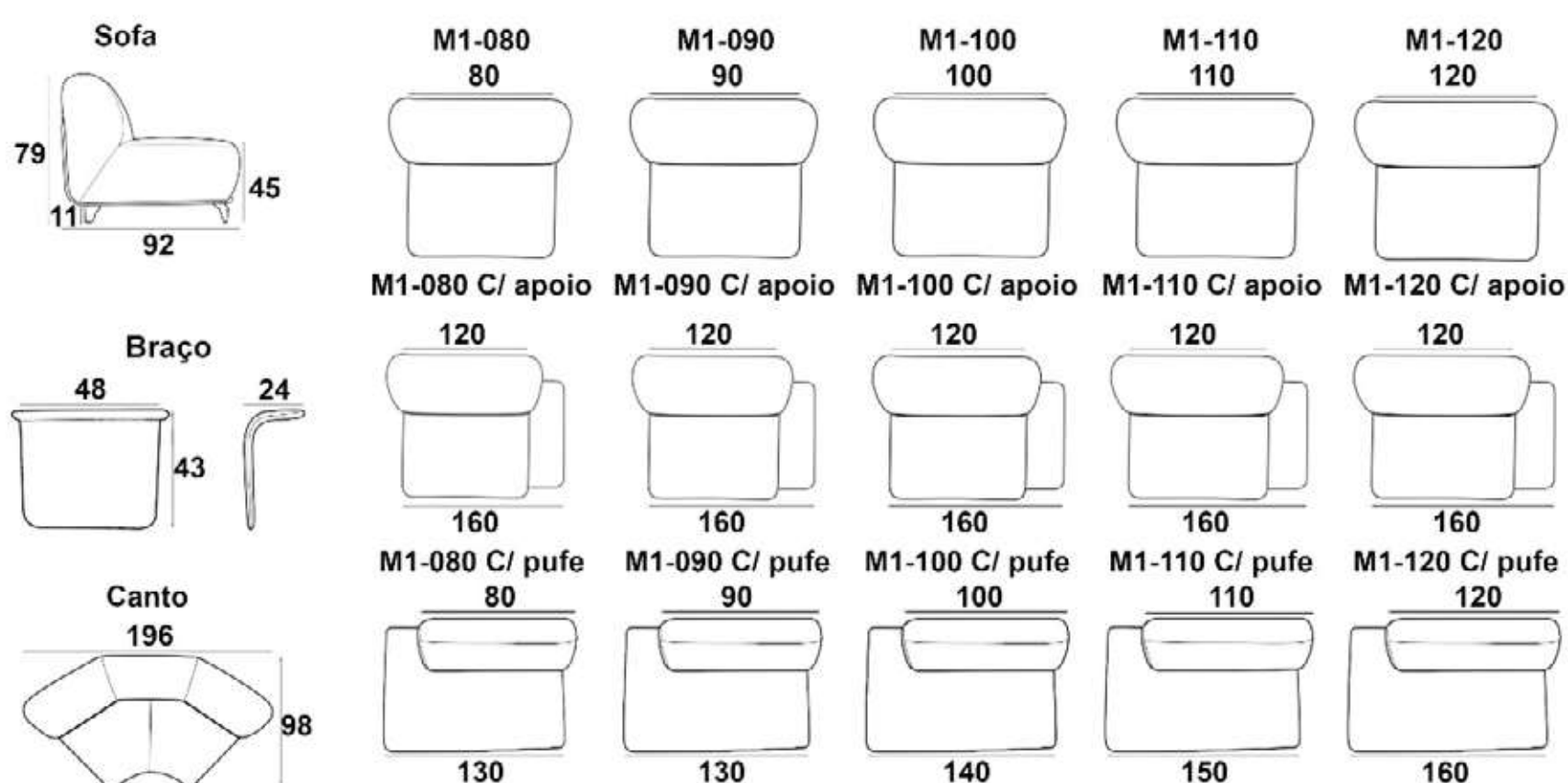

AÇU

DESIGN
DEYSE ROZA E
ALEXANDER DI MARI



ESTOFADOS JARDIM



CARACTERÍSTICAS

Poltrona fixa. Opção de composê de tecidos.

Importante: A proposta de design do modelo é que o assento não tenha detalhes de costura e por este fato será normal apresentar característica de laceamento após o uso mostrando aparência de enrugado, devido à maleabilidade do tecido que tem por atributo natural este comportamento.

REVESTIMENTO

Tecidos de diversos padrões, com composição afixada em etiqueta que acompanha o estofado.

Importante: Dependendo do revestimento escolhido o modelo poderá ter suas características de toque, conforto e visual diferentes das apresentadas na imagem ou produto exposto na loja, pois cada tecido tem sua particularidade, o que faz com que o mesmo se comporte de maneira diferente quando aplicado no produto.

ESTRUTURA

Chapa composta e madeira de eucalipto reflorestada seca em estufa com controle de umidade. Alguns componentes são montados em base pré-dimensionadas (gabaritos). Na montagem são utilizados grampos não oxidantes.

ASSENTO

Fixo. Cintas elásticas. Espumas D-28 soft / D-38 super macia. Manta de fibra poliéster.

ENCOSTO

Fixo. Espumas D45 Super Macia. Manta de fibra poliéster.

PÉS

Revestido de tecido.

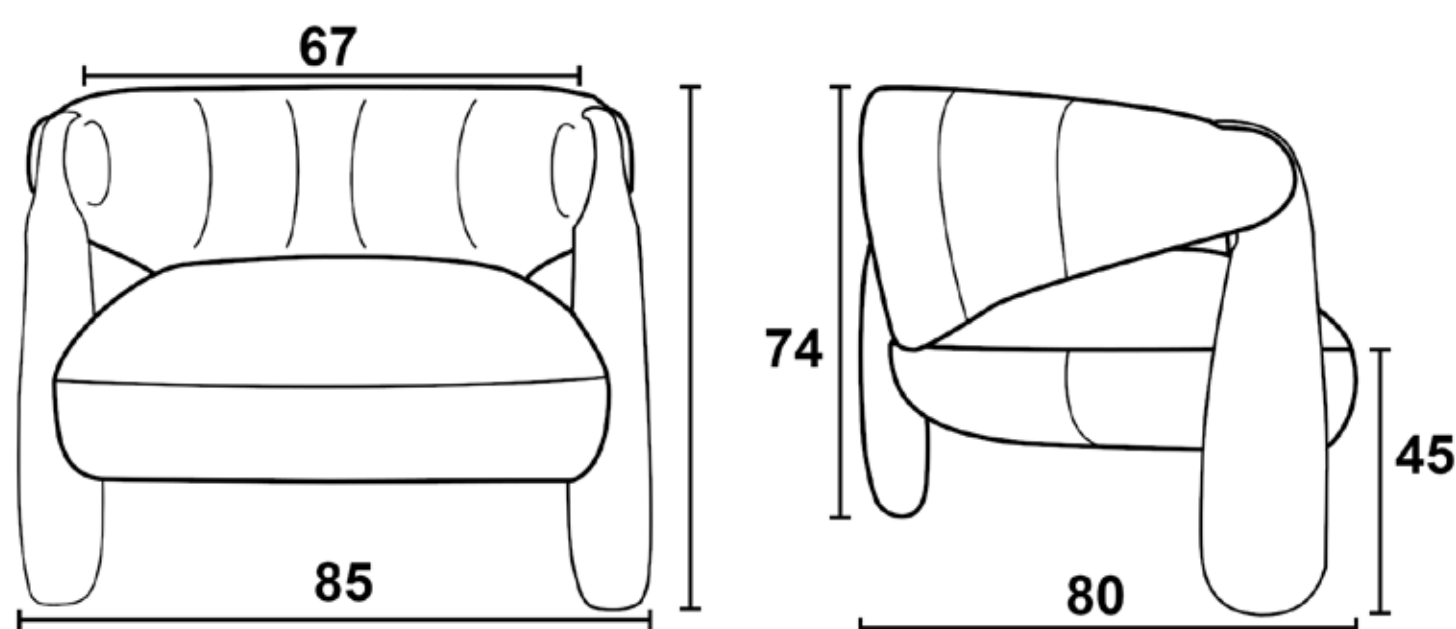

PURUS

DESIGN
ALEXANDER DI MARI



ESTOFADOS JARDIM



CARACTERÍSTICAS

Banco. Assento fixo.

Importante: A proposta de design do modelo é que o assento não tenha detalhes de costura e por este fato será normal apresentar característica de laceamento após o uso mostrando aparência de enrugado, devido à maleabilidade do tecido que tem por atributo natural este comportamento.

REVESTIMENTO

Tecidos de diversos padrões, com composição afixada em etiqueta que acompanha o estofado. Importante: Dependendo do revestimento escolhido o modelo poderá ter suas características de toque, conforto e visual diferentes das apresentadas na imagem ou produto exposto na loja, pois cada tecido tem sua particularidade, o que faz com que o mesmo se comporte de maneira diferente quando aplicado no produto.

ESTRUTURA

Chapa composta. Alguns componentes são montados em base pré-dimensionadas (gabaritos). Na montagem são utilizados grampos não oxidantes.

ASSENTO

Fixo. Espumas D-28 soft. Manta de fibra poliéster.

PÉS

Revestido em tecido.

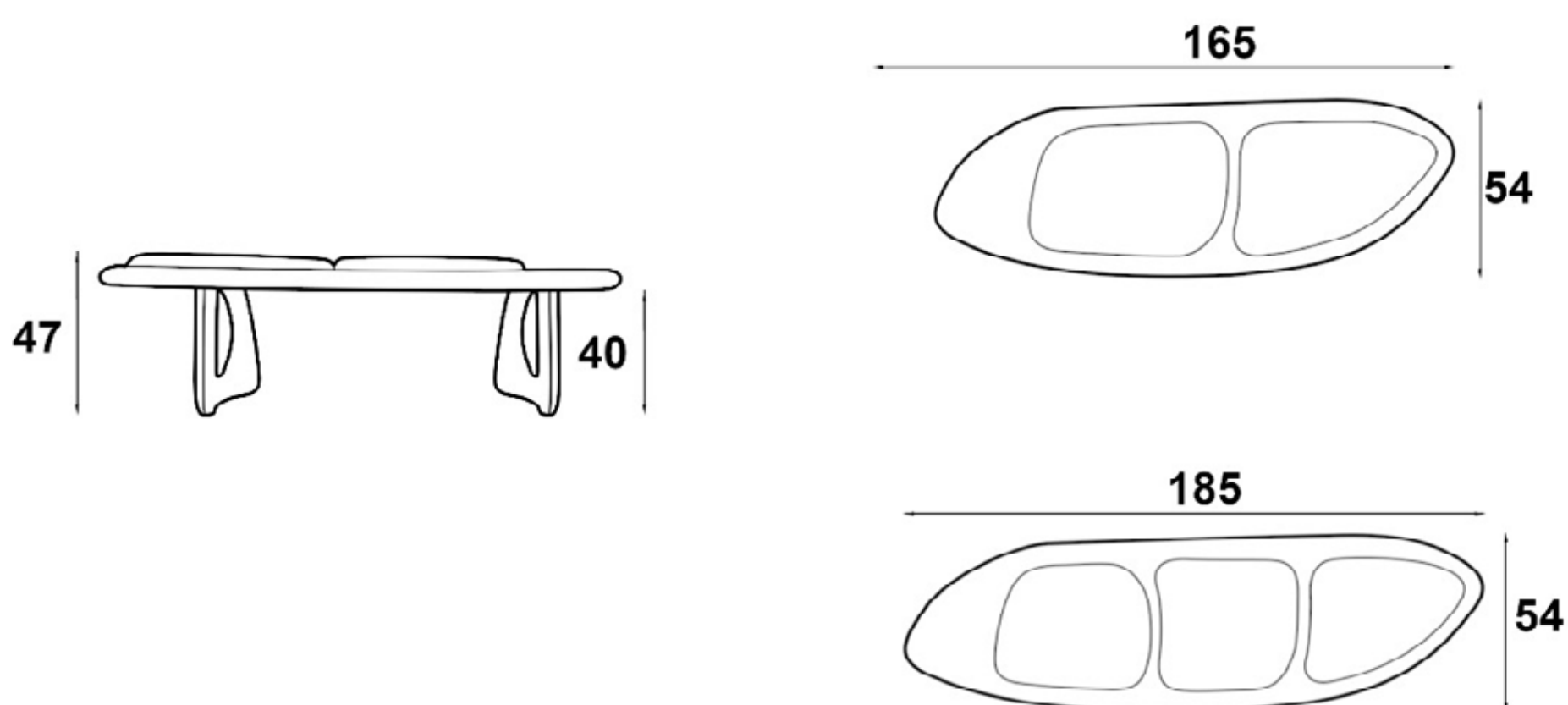

MAMORÉ

DESIGN
ALEXANDER DI MARI



ESTOFADOS JARDIM



CARACTERÍSTICAS

Poltrona fixa. Opção de composê de tecidos.

Importante: O modelo só pode ser produzido com as costuras do seu design, pois elas definem a forma e acabamento da peça.

REVESTIMENTO

Tecidos de diversos padrões, com composição afixada em etiqueta que acompanha o estofado. Importante: Dependendo do revestimento escolhido o modelo poderá ter suas características de toque, conforto e visual diferentes das apresentadas na imagem ou produto exposto na loja, pois cada tecido tem sua particularidade, o que faz com que o mesmo se comporte de maneira diferente quando aplicado no produto.

ESTRUTURA

Chapa composta e madeira de eucalipto reflorestada seca em estufa com controle de umidade. Alguns componentes são montados em base pré-dimensionadas (gabaritos). Na montagem são utilizados grampos não oxidantes.

ASSENTO

Fixo. Cintas elásticas. Espumas D-28 soft / D-45 super macia. Manta de fibra poliéster.

ENCOSTO

Fixo. Almofada solta. Manta de fibra poliéster.

PÉS

Revestido de tecido.

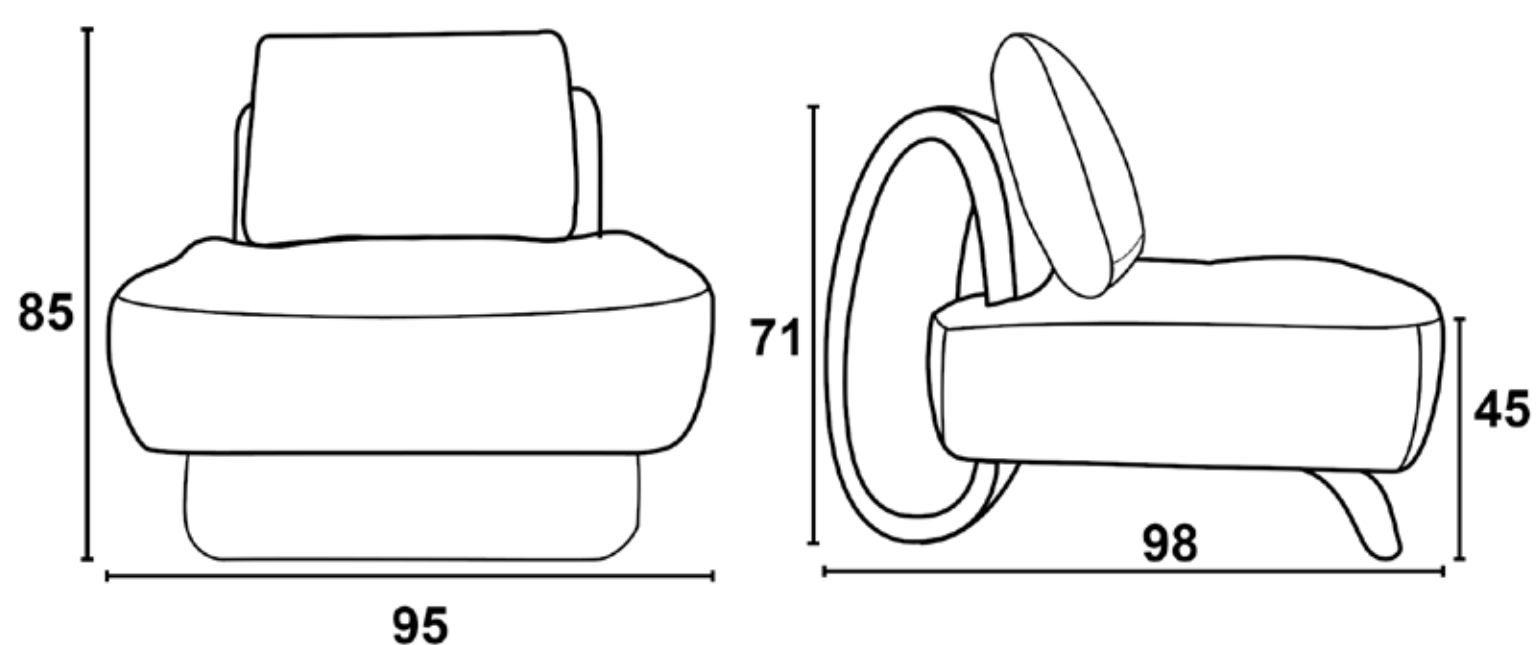

XINGU

DESIGN
ALEXANDER DI MARI



ESTOFADOS JARDIM



CARACTERÍSTICAS

Poltrona fixa, giratória ou giratória com retorno. Braços em metal ou madeira com detalhes e cordas em recouro.

Importante: A proposta de design do modelo é que o assento não tenha detalhes de costura e por este fato será normal apresentar característica de laceamento após o uso mostrando aparência de enrugado, devido à maleabilidade do tecido que tem por atributo natural este comportamento.

REVESTIMENTO

Tecidos de diversos padrões, com composição afixada em etiqueta que acompanha o estofado. Importante: Dependendo do revestimento escolhido o modelo poderá ter suas características de toque, conforto e visual diferentes das apresentadas na imagem ou produto exposto na loja, pois cada tecido tem sua particularidade, o que faz com que o mesmo se comporte de maneira diferente quando aplicado no produto.

ESTRUTURA

Chapa composta e madeira de eucalipto reflorestada seca em estufa com controle de umidade. Alguns componentes são montados em base pré-dimensionadas (gabaritos). Na montagem são utilizados grampos não oxidantes.

ASSENTO

Fixo. Cintas elásticas. Espumas D-28 soft / D-38 super macia. Manta de fibra poliéster.

ENCOSTO

Fixo. Espumas D18 soft. Manta de fibra poliéster.

PÉS

Fixo ou giratório.

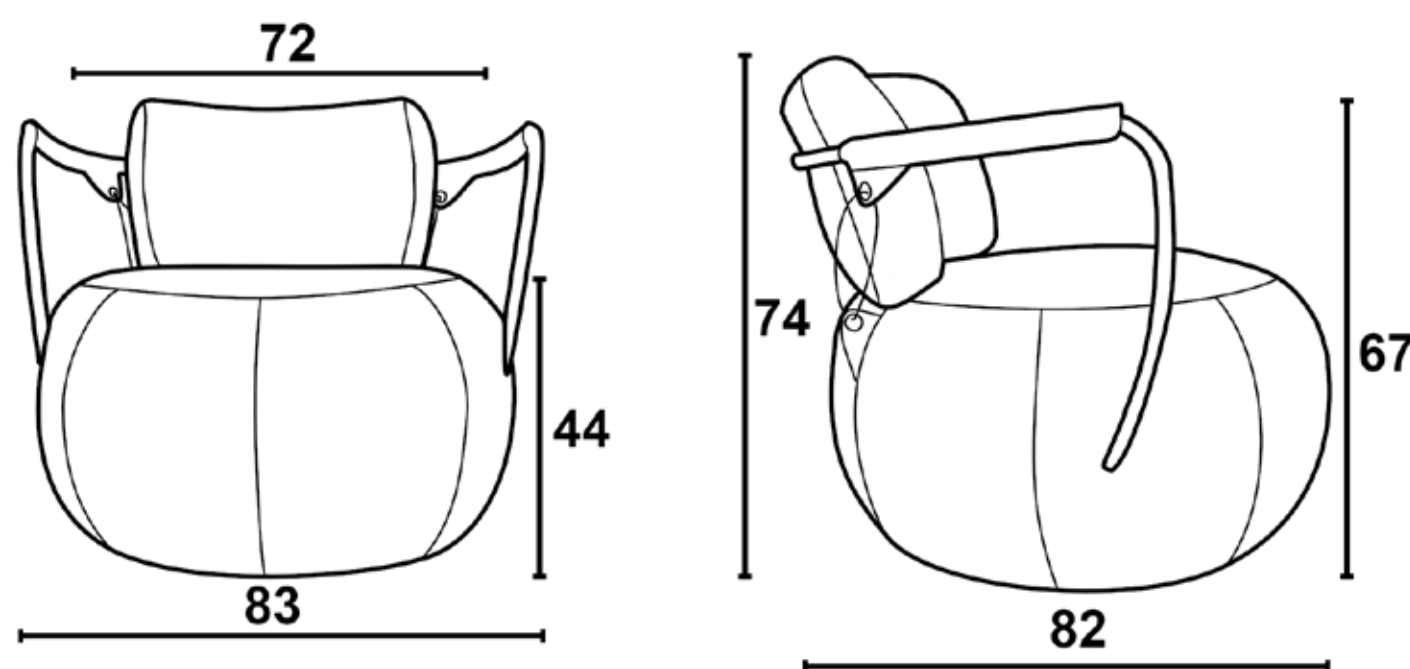

ARAGUAIA

DESIGN
DEYSE ROZA E
ALEXANDER DI MARI





CARACTERÍSTICAS

Sofá de living. Modulado. Com debrum.

Importante: A proposta de design do modelo é que o assento não tenha detalhes de costura e por este fato será normal apresentar característica de laceamento após o uso mostrando aparência de enrugado, devido à maleabilidade do tecido que tem por atributo natural este comportamento.

REVESTIMENTO

Tecidos de diversos padrões, com composição afixada em etiqueta que acompanha o estofado. Importante: Dependendo do revestimento escolhido o modelo poderá ter suas características de toque, conforto e visual diferentes das apresentadas na imagem ou produto exposto na loja, pois cada tecido tem sua particularidade, o que faz com que o mesmo se comporte de maneira diferente quando aplicado no produto.

ESTRUTURA

Chapa composta e madeira de eucalipto reflorestada seca em estufa com controle de umidade. Alguns componentes são montados em base pré-dimensionadas (gabaritos). Na montagem são utilizados grampos não oxidantes.

ASSENTO

Fixo. Molas zig zag. Cintas elásticas. Espumas D-28 soft / D-45 super macia / D-38 super macia. Manta de fibra poliéster.

ENCOSTO

Fixo. Almofada solta. Enchimento com fibra siliconada. Manta de fibra poliéster.

PÉS

Madeira.

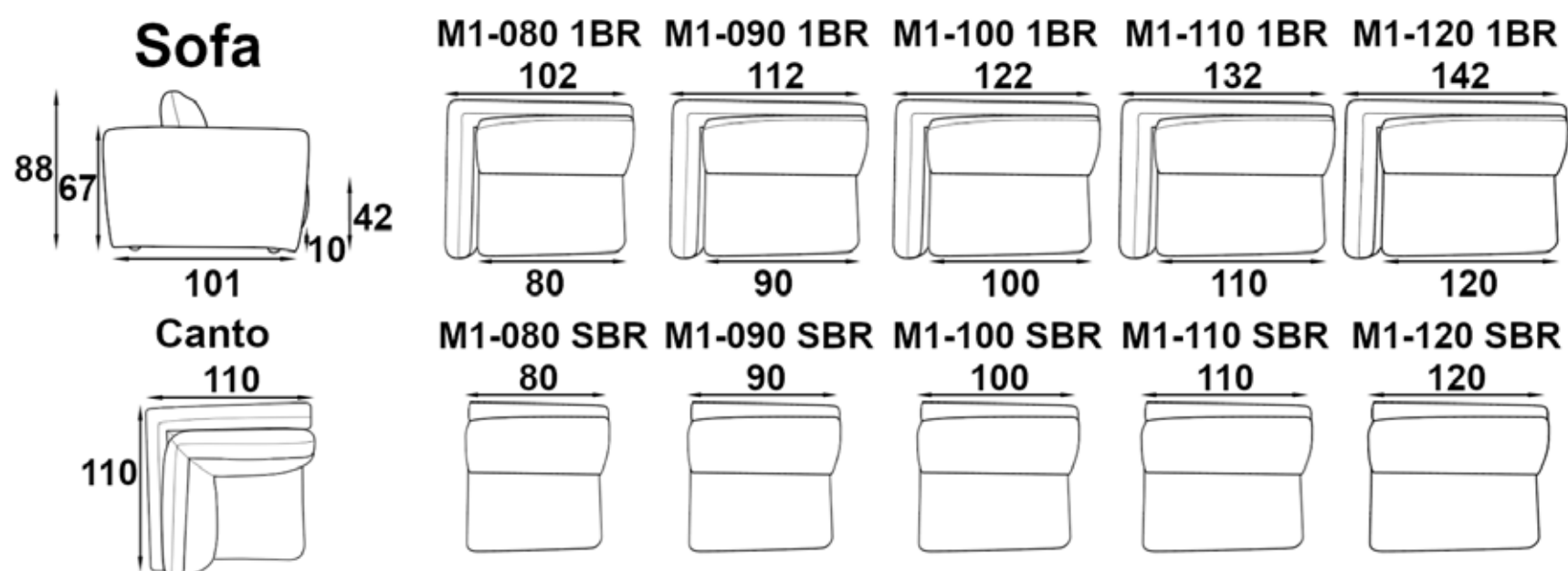

JARI

DESIGN
NUOVO DESIGN



ESTOFADOS JARDIM



CARACTERÍSTICAS

Poltrona fixa, giratória ou giratória com retorno. Opção de composê de tecidos.

Importante: A proposta de design do modelo é que o assento não tenha detalhes de costura e por este fato será normal apresentar característica de laceamento após o uso mostrando aparência de enrugado, devido à maleabilidade do tecido que tem por atributo natural este comportamento.

REVESTIMENTO

Tecidos de diversos padrões, com composição afixada em etiqueta que acompanha o estofado.

Importante: Dependendo do revestimento escolhido o modelo poderá ter suas características de toque, conforto e visual diferentes das apresentadas na imagem ou produto exposto na loja, pois cada tecido tem sua particularidade, o que faz com que o mesmo se comporte de maneira diferente quando aplicado no produto.

ESTRUTURA

Chapa composta e madeira de eucalipto reflorestada seca em estufa com controle de umidade. Alguns componentes são montados em base pré-dimensionadas (gabaritos). Na montagem são utilizados grampos não oxidantes.

ASSENTO

Fixo. Cintas elásticas. Espumas D-28 soft. Manta de fibra poliéster.

ENCOSTO

Fixo. Espumas D28 soft. Manta de fibra poliéster.

PÉS

Fixo ou giratório.

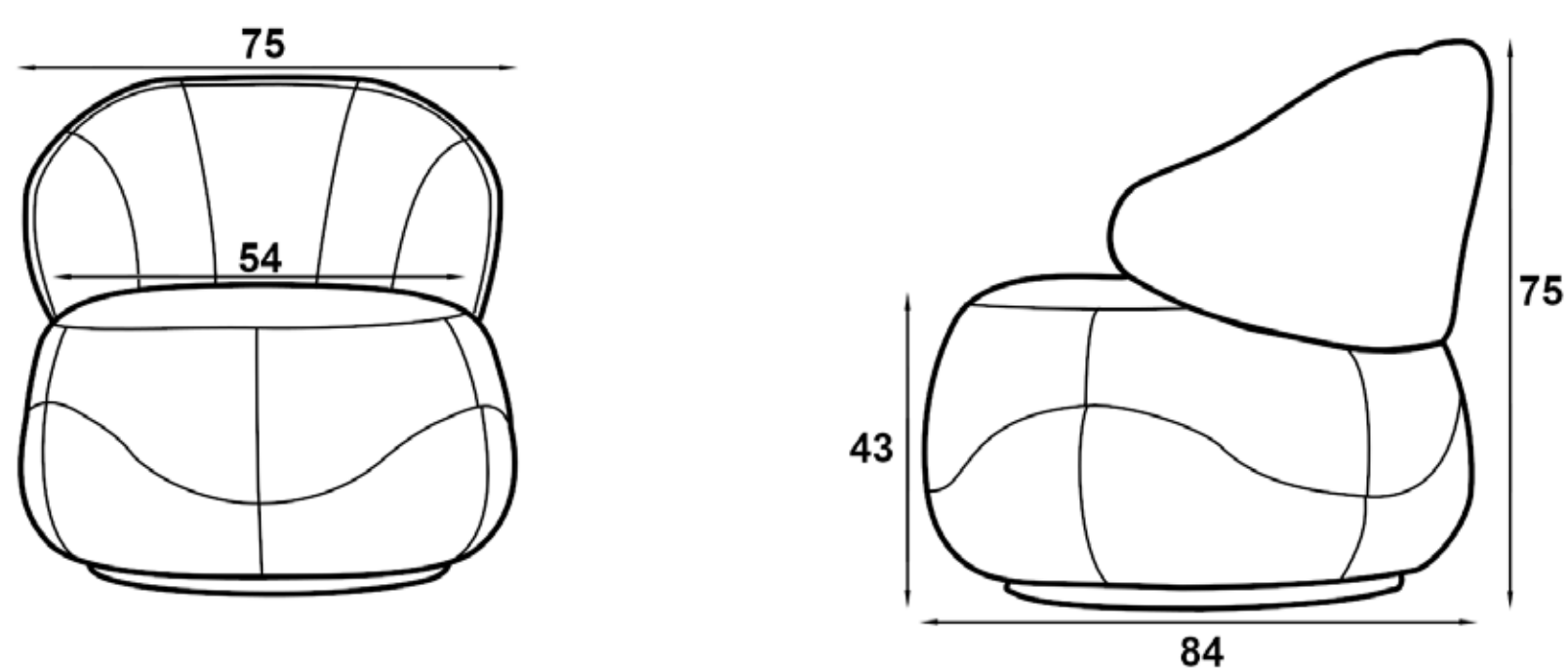

JARAGUÁ

DESIGN
DEYSE ROZA E
ALEXANDER DI MARI



ESTOFADOS JARDIM



CARACTERÍSTICAS

Sofá modulado. Chaise-longue. Assento extensível com deslizamento tubular e movimento simultâneo do encosto, ampliando o espaço interno. Abertura manual do assento com Lock System. Sistema de movimento do assento automatizado, com abertura por sistema Touch ou comando de voz (Alexa/Google Assistant) opcional.

Importante: A proposta de design do modelo é que o assento não tenha detalhes de costura e por este fato será normal apresentar característica de laceamento após o uso mostrando aparência de enrugado, devido à maleabilidade do tecido que tem por atributo natural este comportamento.

REVESTIMENTO

Tecidos de diversos padrões, com composição afixada em etiqueta que acompanha o estofado. Importante: Dependendo do revestimento escolhido o modelo poderá ter suas características de toque, conforto e visual diferentes das apresentadas na imagem ou produto exposto na loja, pois cada tecido tem sua particularidade, o que faz com que o mesmo se comporte de maneira diferente quando aplicado no produto.

ESTRUTURA

Chapa composta e madeira de eucalipto reflorestada seca em estufa com controle de umidade. Alguns componentes são montados em base pré-dimensionadas (gabaritos). Na montagem são utilizados grampos não oxidantes.

ASSENTO

Extensível. Molas helicoidais. Cintas elásticas. Espumas D-28 soft / D-45 super macia / D-23 ultracell. Manta de fibra poliéster.

ENCOSTO

Reclinável. Almofada solta. Enchimento com fibra siliconada.

PÉS

Madeira.

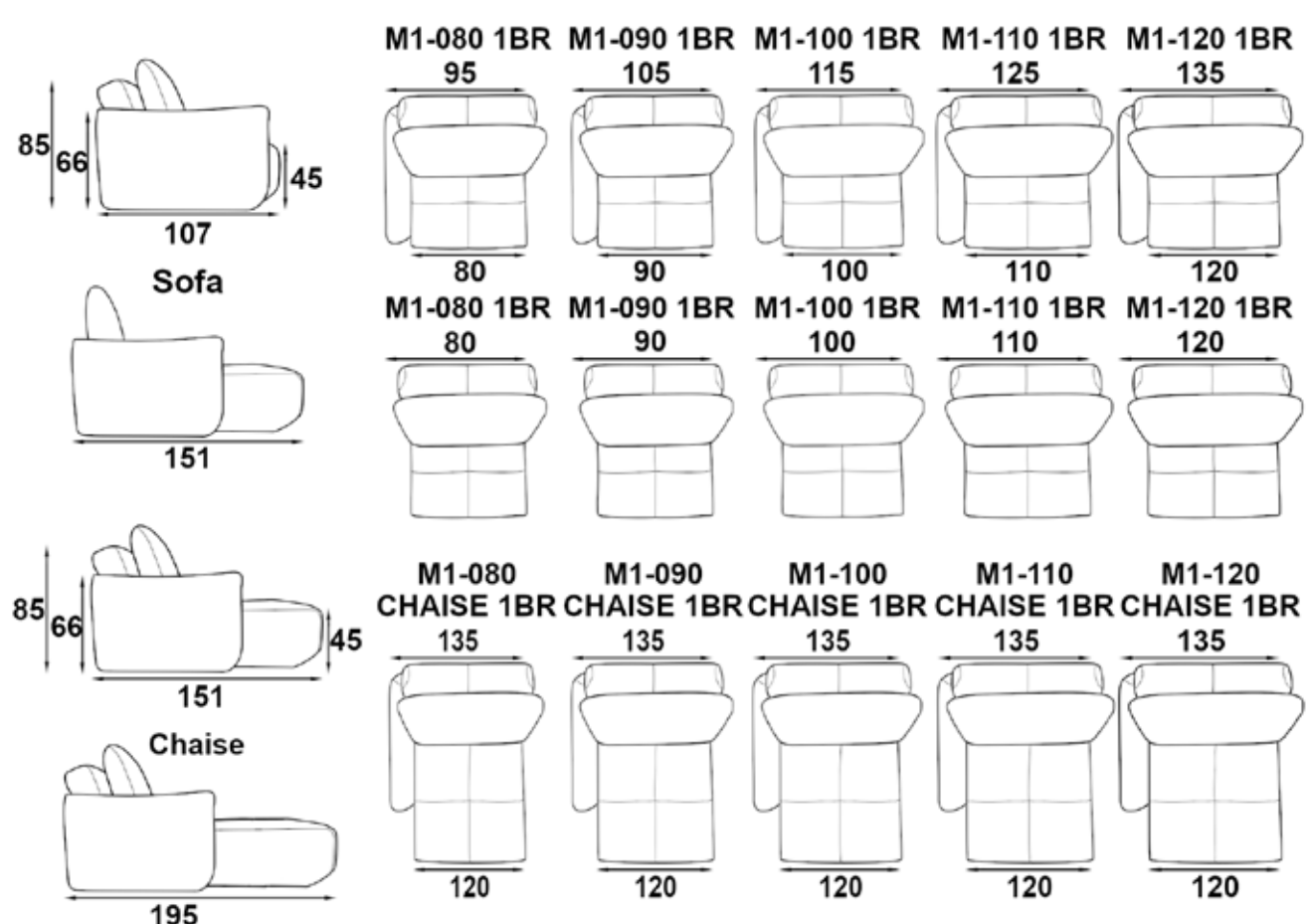

Ibanez Razzera

estofados Jardim + Ibanez Razzera



Com mais de 30 anos de trajetória, o arquiteto e designer Ibanez Razzera é uma referência no mercado brasileiro. Reconhecido por sua habilidade única de transformar matéria-prima em verdadeiras obras de arte, Ibanez combina técnica, criatividade e sensibilidade em cada projeto. Seu trabalho é marcado por um design autoral que celebra a beleza e a funcionalidade, conquistando espaços em lares e ambientes sofisticados em todo o Brasil.

Nesta coleção cápsula, criada em parceria com a Estofados Jardim, Ibanez buscou inspiração nos rios e nascentes que atravessam e conectam o Brasil. Cada peça carrega sua assinatura, traduzindo o movimento fluido e orgânico da água em formas elegantes e atemporais. Com um olhar sofisticado e contemporâneo, Ibanez produz junto da Estofados Jardim uma coleção que entrega inovação, beleza e uma homenagem à natureza.

”

Mais do que móveis, suas criações contam histórias, resgatando a essência do design como uma arte que transforma e emociona.



Clique e assista

POLTRONA CAMAQUÃ



SOFA CANOAS



POLTRONA IBARÉ



CANOAS

DESIGN
ESTÚDIO RAZZERA
IBANEZ E LORENZO



ESTOFADOS JARDIM



CARACTERÍSTICAS

Sofá de living. Modulado. Chaise longue.

Importante: A proposta de design do modelo é que o assento não tenha detalhes de costura e por este fato será normal apresentar característica de laceamento após o uso mostrando aparência de enrugado, devido à maleabilidade do tecido que tem por atributo natural este comportamento.

REVESTIMENTO

Tecidos de diversos padrões, com composição afixada em etiqueta que acompanha o estofado. Importante: Dependendo do revestimento escolhido o modelo poderá ter suas características de toque, conforto e visual diferentes das apresentadas na imagem ou produto exposto na loja, pois cada tecido tem sua particularidade, o que faz com que o mesmo se comporte de maneira diferente quando aplicado no produto.

ESTRUTURA

Chapa composta e madeira de eucalipto reflorestada seca em estufa com controle de umidade. Alguns componentes são montados em base pré-dimensionadas (gabaritos). Na montagem são utilizados grampos não oxidantes.

ASSENTO

Fixo. Cintas elásticas. Espumas D-28 soft / D-45 super macia / D-38 super macia. Manta de fibra poliéster.

ENCOSTO

Fixo. Cintas elásticas. Espumas D-18 soft / D-38 super macia. Manta de fibra poliéster.

PÉS

Base revestida de tecido.

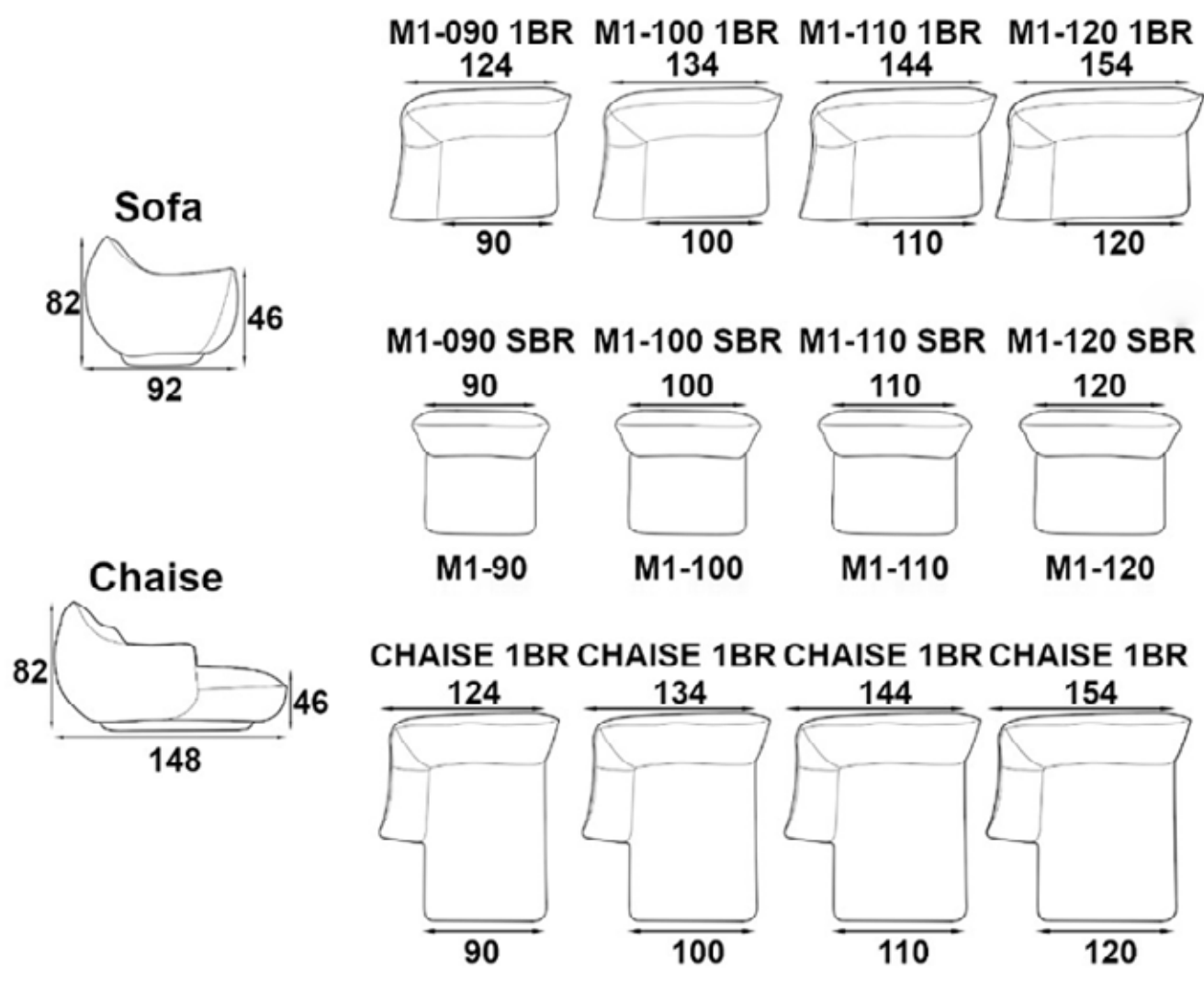

CAMAQUÃ

DESIGN
ESTÚDIO RAZZERA
IBANEZ E LORENZO



ESTOFADOS JARDIM



CARACTERÍSTICAS

Poltrona fixa.

Importante: A proposta de design do modelo é que o assento não tenha detalhes de costura e por este fato será normal apresentar característica de laceamento após o uso mostrando aparência de enrugado, devido à maleabilidade do tecido que tem por atributo natural este comportamento.

REVESTIMENTO

Tecidos de diversos padrões, com composição afixada em etiqueta que acompanha o estofado. Importante: Dependendo do revestimento escolhido o modelo poderá ter suas características de toque, conforto e visual diferentes das apresentadas na imagem ou produto exposto na loja, pois cada tecido tem sua particularidade, o que faz com que o mesmo se comporte de maneira diferente quando aplicado no produto.

ESTRUTURA

Chapa composta e madeira de eucalipto reflorestada seca em estufa com controle de umidade. Alguns componentes são montados em base pré-dimensionadas (gabaritos). Na montagem são utilizados grampos não oxidantes.

ASSENTO

Fixo. Molas zigzag. Cintas elásticas. Espumas D-28 soft / D-38 super macia. Manta de fibra poliéster.

ENCOSTO

Fixo. Espumas D38 Super Macia. Manta de fibra poliéster. Cintas elásticas.

PÉS

Revestido de madeira

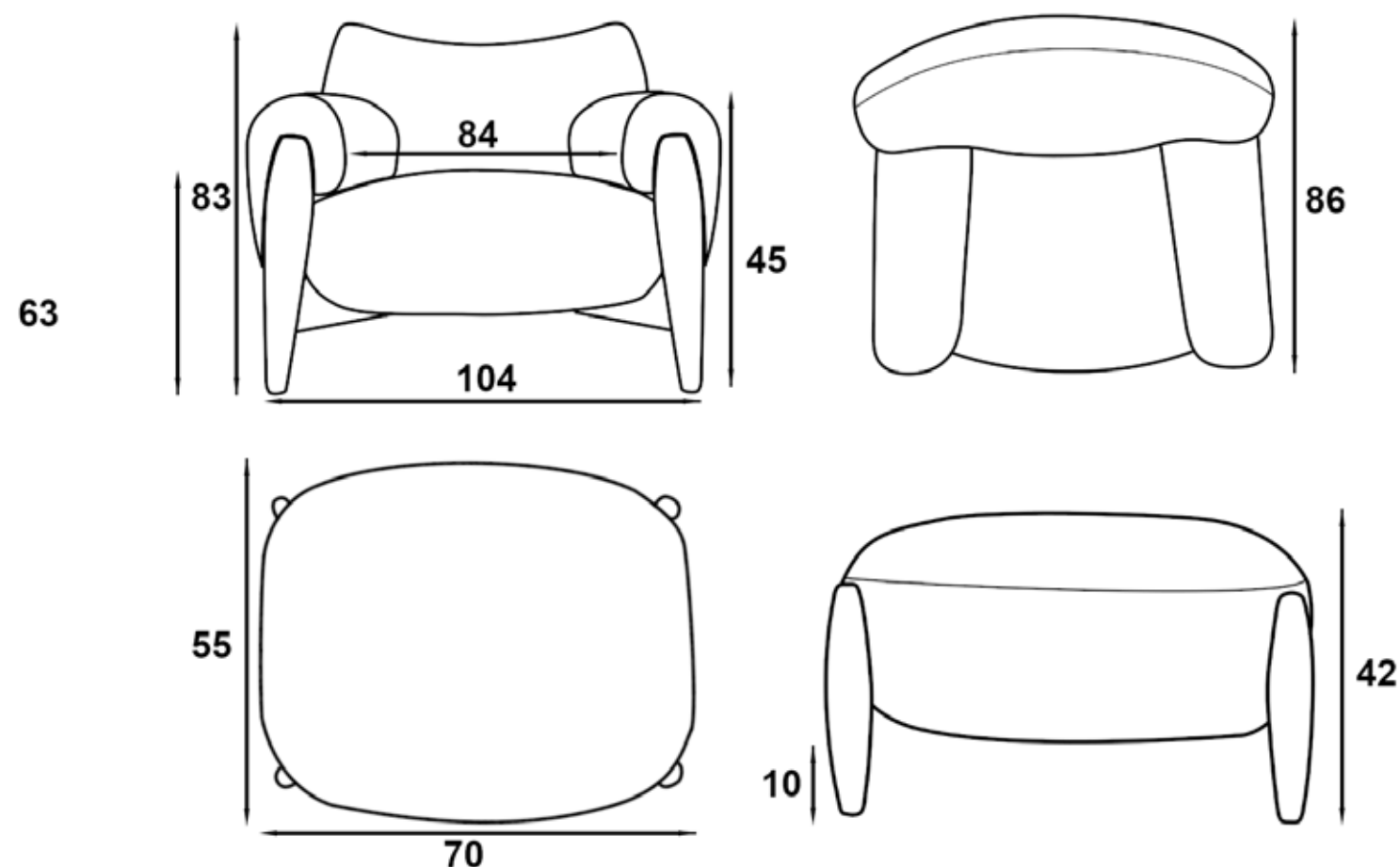

IBARÉ

DESIGN
ESTÚDIO RAZZERA
IBANEZ E LORENZO



ESTOFADOS JARDIM



CARACTERÍSTICAS

Poltrona fixa.

Importante: A proposta de design do modelo é que o assento não tenha detalhes de costura e por este fato será normal apresentar característica de laceamento após o uso mostrando aparência de enrugado, devido à maleabilidade do tecido que tem por atributo natural este comportamento.

REVESTIMENTO

Tecidos de diversos padrões, com composição afixada em etiqueta que acompanha o estofado. Importante: Dependendo do revestimento escolhido o modelo poderá ter suas características de toque, conforto e visual diferentes das apresentadas na imagem ou produto exposto na loja, pois cada tecido tem sua particularidade, o que faz com que o mesmo se comporte de maneira diferente quando aplicado no produto.

ESTRUTURA

Chapa composta e madeira de eucalipto reflorestada seca em estufa com controle de umidade. Alguns componentes são montados em base pré-dimensionadas (gabaritos). Na montagem são utilizados grampos não oxidantes.

ASSENTO

Fixo. Molas zigzag. Cintas elásticas. Espumas D-28 soft / D-38 super macia. Manta de fibra poliéster.

ENCOSTO

Fixo. Espumas D45 Super Macia. Manta de fibra poliéster.

PÉS

Revestido de tecido

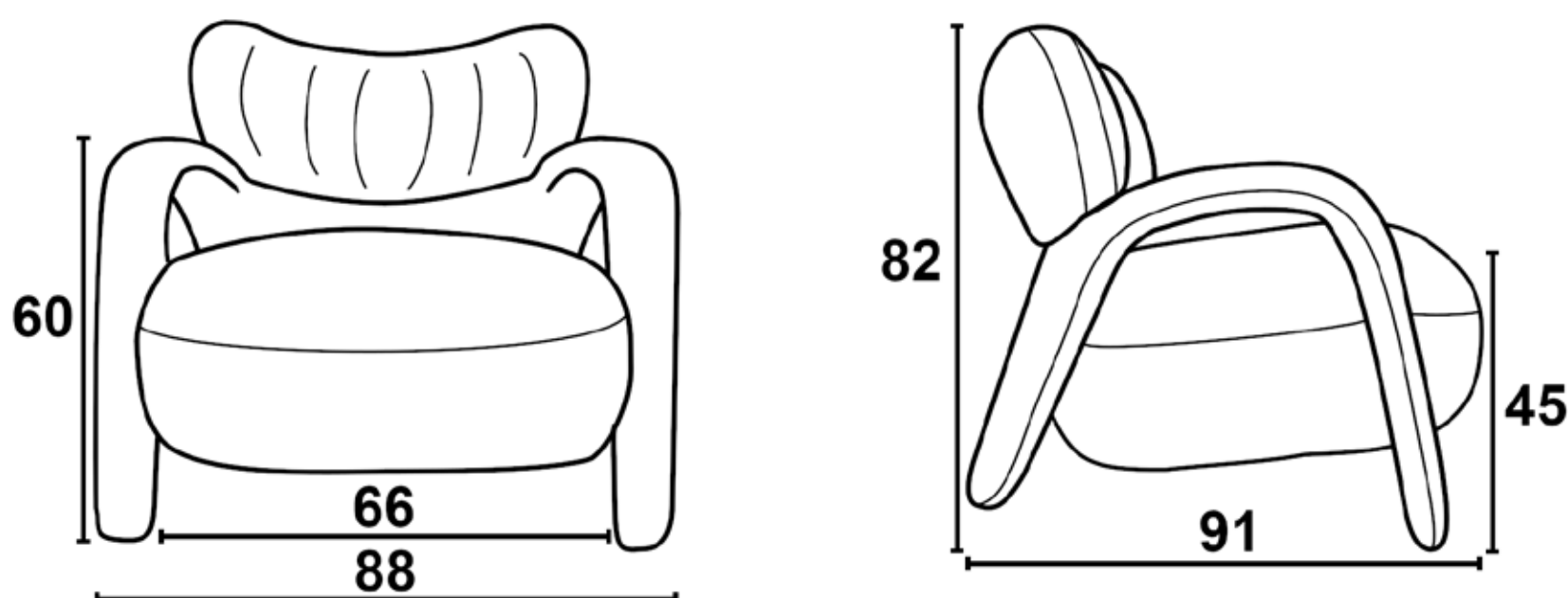

estofados
Jardim



WWW.ESTOFADOSJARDIM.COM.BR