

JARDIM

ESTOFADOS



COLEÇÃO

terra alta



Poltrona Copa



JARDIM ESTOFADOS





Sofá Mantiqueira





DESIGN. AUTORAL. BRASILEIRO.



Sofá Montebelo





Poltrona Neblina



JARDIM ESTOFADOS



Poltrona Jala

SUMÁRIO

13 Poltrona Caparaó

15 Poltrona Copa

17 Poltrona Jala

19 Poltrona Neblina

21 Poltrona Piatã

23 Poltrona Vereda

25 Sofá Mantiqueira

27 Sofá Montebelo

29 Sofá Ravina



Fomos raízes.

Da terra que molda formas, cria relevos e
constrói histórias.

Hoje, esse mesmo legado se transforma em
um novo olhar.

Um olhar mais profundo para a natureza
brasileira e para o design autoral.

Terra Alta nasce dessa renovação.
Inspirada nos picos, texturas e silêncios das
montanhas do Brasil, traduzidos em curvas,
volumes e presença.

Cada peça carrega criação, matéria e
cuidado artesanal, refletindo a evolução da
Jardim Estofados no mercado e na forma de
pensar o design.

Jardim Estofados.
Terra Alta.

CAPARAÓ

DESIGN
ALEXANDER DI MARI





CARACTERÍSTICAS

Poltrona fixa ou giratória.

Opção de braços em madeira ou revestidos em tecido.

Importante: A proposta de design do modelo é que o assento não tenha detalhes de costura e, por esse fato será normal apresentar característica de laceamento após o uso, mostrando aparência de enrugado, devido a maleabilidade do tecido, que tem por atributo natural este comportamento.

REVESTIMENTO

Tecidos de diversos padrões, com composição afixada em etiqueta que acompanha o estofado.

Importante: Dependendo do revestimento escolhido o modelo poderá ter suas características de toque, conforto e visual diferentes das apresentadas na imagem ou produto exposto na loja, pois cada tecido tem sua particularidade, o que faz com que o mesmo se comporte de maneira diferente quando aplicado no produto.

ESTRUTURA

Chapa composta e madeira de eucalipto reflorestada seca em estufa com controle de umidade.

Alguns componentes são montados em base pré-dimensionadas (gabaritos). Na montagem são utilizados grampos não oxidantes.

ASSENTO

Fixo. Cintas elásticas. Espumas D28 soft / D23 ultracell. Almofada solta.

ENCOSTO

Fixo. Cintas elásticas. Espuma D18 soft.

PÉS

Giratório. Sapata plástica no fixo.

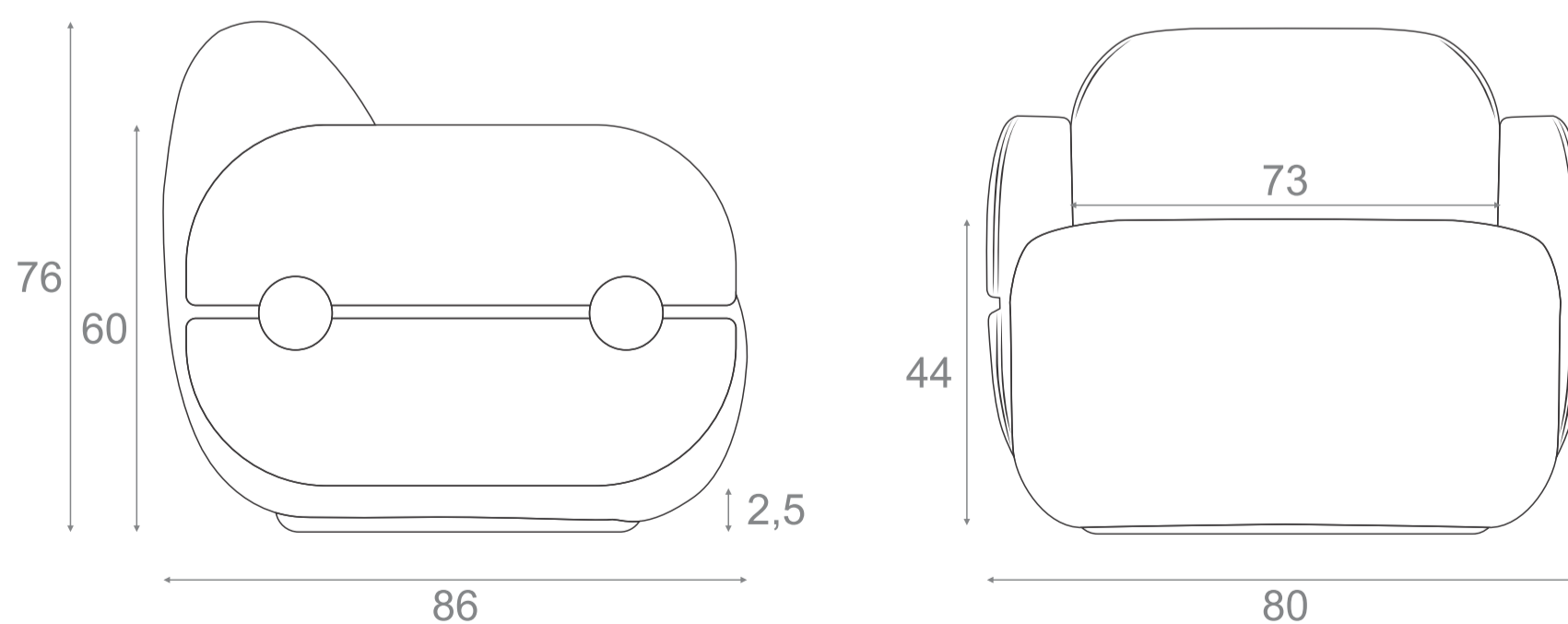

COPA

DESIGN
ESTÚDIO GALHO





CARACTERÍSTICAS

Poltrona fixa ou giratória. Possui detalhes de apliques moldados revestidos em woodleather.
 Importante: A proposta de design do modelo é que o assento não tenha detalhes de costura e, por esse fato será normal apresentar característica de laceamento após o uso, mostrando aparência de enrugado, devido a maleabilidade do tecido, que tem por atributo natural este comportamento.

REVESTIMENTO

Tecidos de diversos padrões, com composição afixada em etiqueta que acompanha o estofado.
 Importante: Dependendo do revestimento escolhido o modelo poderá ter suas características de toque, conforto e visual diferentes das apresentadas na imagem ou produto exposto na loja, pois cada tecido tem sua particularidade, o que faz com que o mesmo se comporte de maneira diferente quando aplicado no produto.

ESTRUTURA

Chapa composta e madeira de eucalipto reflorestada seca em estufa com controle de umidade.
 Alguns componentes são montados em base pré-dimensionadas (gabaritos). Na montagem são utilizados grampos não oxidantes.

ASSENTO

Fixo. Cintas elásticas. Espumas D33 soft / D28 soft / D23 ultracell. Manta de fibra poliéster.

ENCOSTO

Fixo. Espuma D28 soft. Cintas elásticas. Manta de fibra poliéster.

PÉS

Giratório. Polipropileno no fixo.

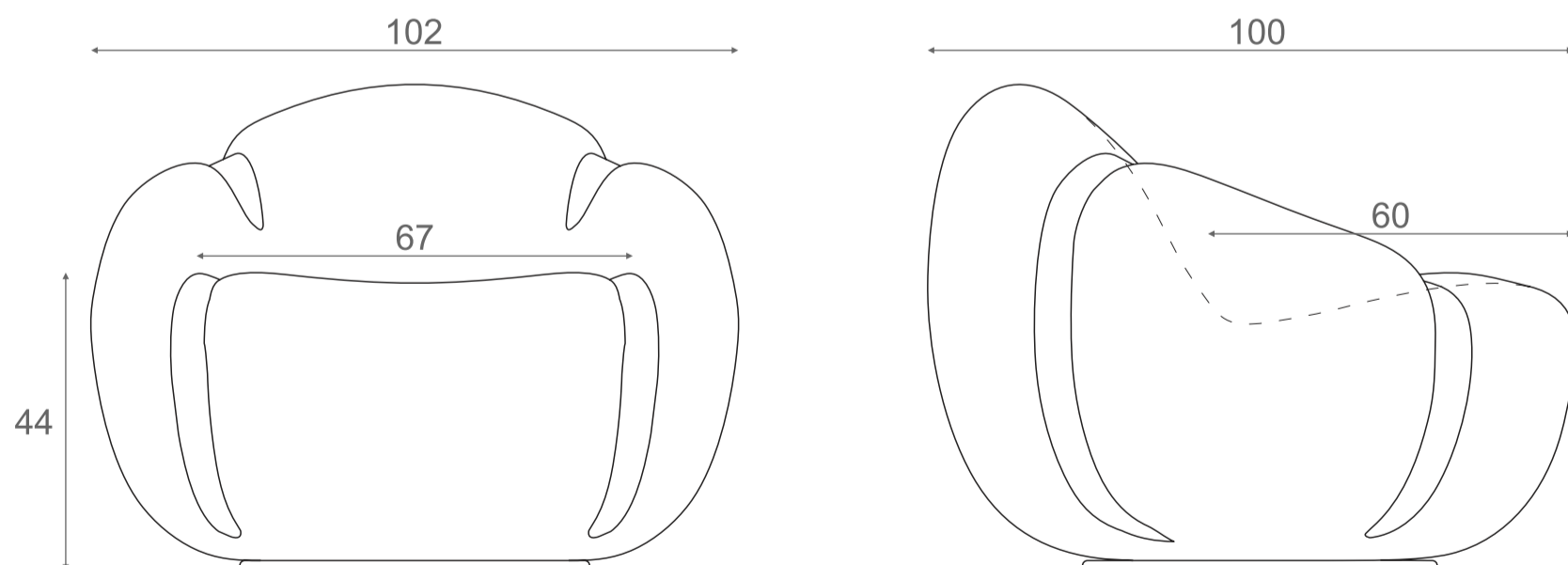

JALA

DESIGN
CLAUDIA MAZZIERI





CARACTERÍSTICAS

Poltrona fixa.

Importante: A proposta de design do modelo é que o assento não tenha detalhes de costura e por este fato será normal apresentar característica de laceamento após o uso mostrando aparência de enrugado, devido à maleabilidade do tecido que tem por atributo natural este comportamento.

REVESTIMENTO

Tecidos de diversos padrões, com composição afixada em etiqueta que acompanha o estofado. Importante: Dependendo do revestimento escolhido o modelo poderá ter suas características de toque, conforto e visual diferentes das apresentadas na imagem ou produto exposto na loja, pois cada tecido tem sua particularidade, o que faz com que o mesmo se comporte de maneira diferente quando aplicado no produto.

ESTRUTURA

Chapa composta e madeira de eucalipto reflorestada seca em estufa com controle de umidade. Alguns componentes são montados em base pré-dimensionadas (gabaritos). Na montagem são utilizados grampos não oxidantes.

ASSENTO

Fixo. Cintas elásticas. Espumas D28 soft / D45 super macia / D23 ultracell. Manta de fibra poliéster.

ENCOSTO

Fixo. Espuma D38 super macia. Manta de fibra poliéster.

PÉS

Madeira.

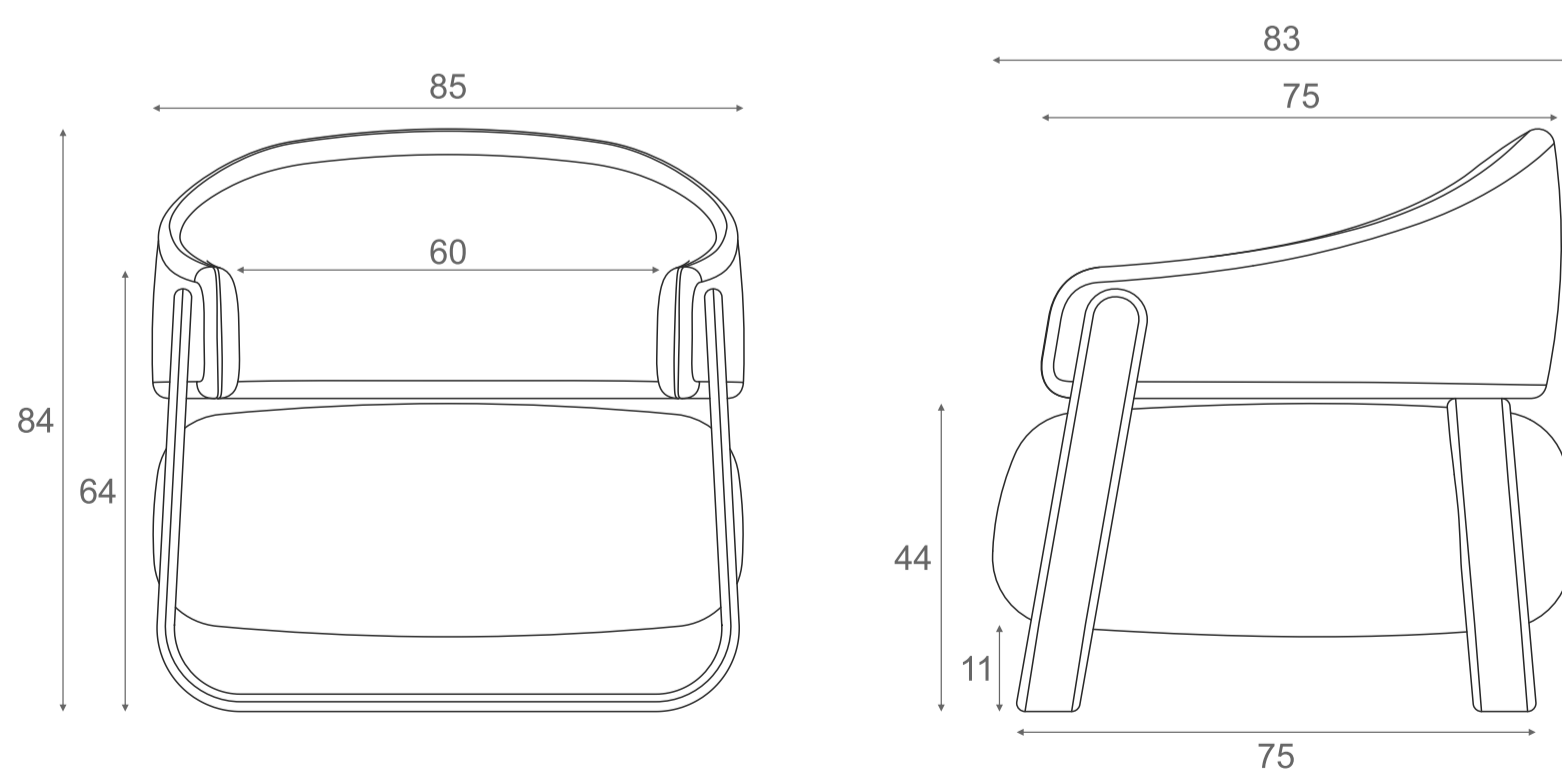

NEBLINA

DESIGN
NUOVO DESIGN





CARACTERÍSTICAS

Poltrona fixa.

Importante: A proposta de design do modelo é que o assento não tenha detalhes de costura e por este fato será normal apresentar característica de laceamento após o uso mostrando aparência de enrugado, devido à maleabilidade do tecido que tem por atributo natural este comportamento.

REVESTIMENTO

Tecidos de diversos padrões, com composição afixada em etiqueta que acompanha o estofado.

Importante: Dependendo do revestimento escolhido o modelo poderá ter suas características de toque, conforto e visual diferentes das apresentadas na imagem ou produto exposto na loja, pois cada tecido tem sua particularidade, o que faz com que o mesmo se comporte de maneira diferente quando aplicado no produto.

ESTRUTURA

Chapa composta e madeira de eucalipto reflorestada seca em estufa com controle de umidade. Alguns componentes são montados em base pré-dimensionadas (gabaritos). Na montagem são utilizados grampos não oxidantes.

ASSENTO

Fixo. Cintas elásticas. Espumas D28 soft / D23 ultracell. Manta de fibra poliéster.

ENCOSTO

Fixo. Espuma D18 soft. Manta de fibra poliéster.

PÉS

Polipropileno.

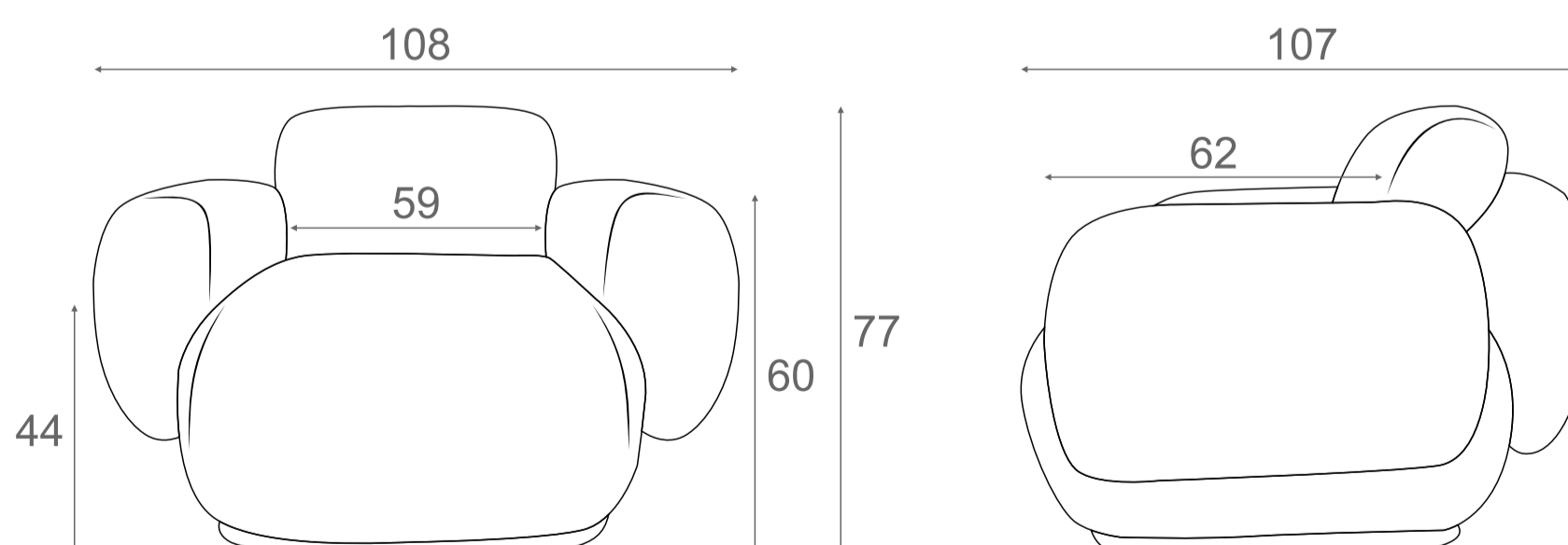

PIATÃ

DESIGN
CLAUDIA MAZZIERI





CARACTERÍSTICAS

Poltrona fixa.

Importante: A proposta de design do modelo é que o assento não tenha detalhes de costura e por este fato será normal apresentar característica de laceamento após o uso mostrando aparência de enrugado, devido à maleabilidade do tecido que tem por atributo natural este comportamento.

REVESTIMENTO

Tecidos de diversos padrões, com composição afixada em etiqueta que acompanha o estofado. Importante: Dependendo do revestimento escolhido o modelo poderá ter suas características de toque, conforto e visual diferentes das apresentadas na imagem ou produto exposto na loja, pois cada tecido tem sua particularidade, o que faz com que o mesmo se comporte de maneira diferente quando aplicado no produto.

ESTRUTURA

Chapa composta e madeira de eucalipto reflorestada seca em estufa com controle de umidade. Alguns componentes são montados em base pré-dimensionadas (gabaritos). Na montagem são utilizados grampos não oxidantes.

ASSENTO

Fixo. Cintas elásticas. Espumas D28 soft / D45 super macia / D23 ultracell.

ENCOSTO

Fixo. Espuma D18 soft. Manta de fibra poliéster.

PÉS

Madeira. Revestido de tecido (opcional).

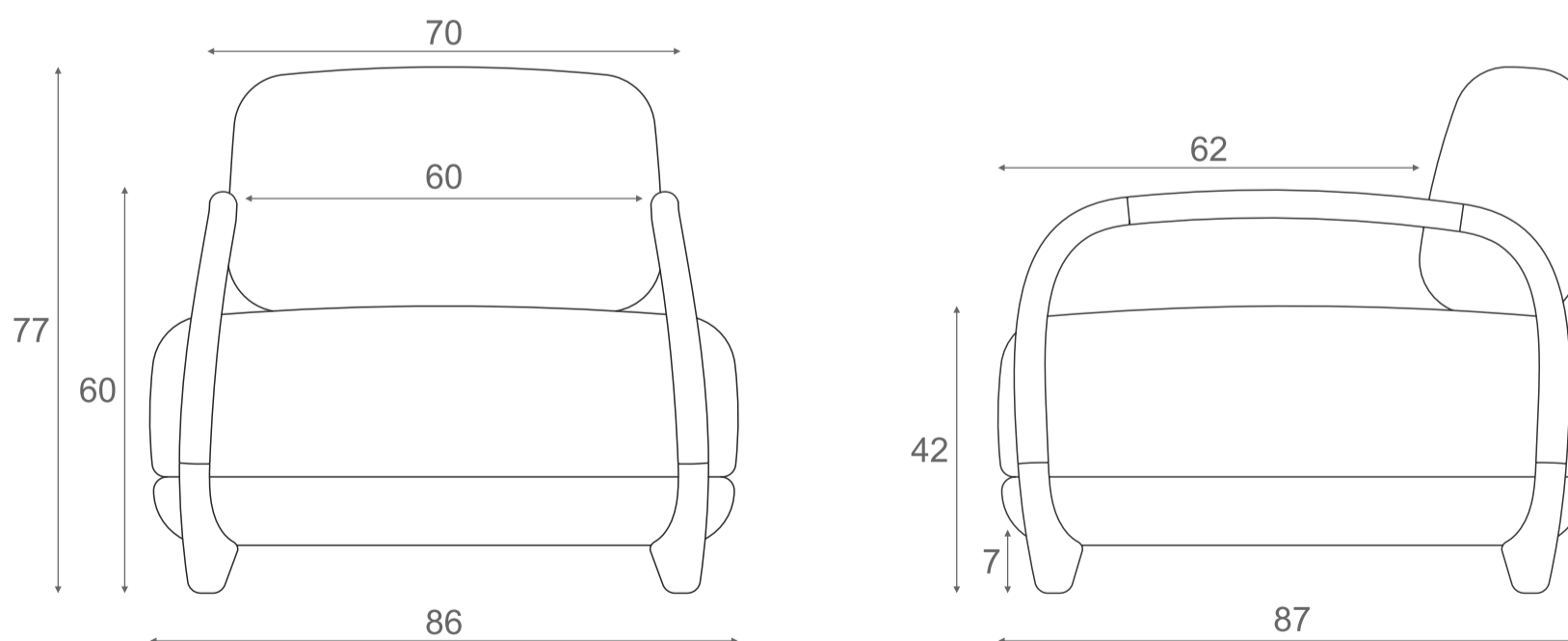

VEREDA

DESIGN
IBANEZ RAZZERA





CARACTERÍSTICAS

Poltrona fixa. Detalhe de debrum. Pufe. Visual plissado no assento e encosto.

Importante: O modelo só pode ser produzido com as costuras do seu design, pois elas definem a forma e acabamento da peça.

REVESTIMENTO

Tecidos de diversos padrões, com composição afixada em etiqueta que acompanha o estofado.

Importante: Dependendo do revestimento escolhido o modelo poderá ter suas características de toque, conforto e visual diferentes das apresentadas na imagem ou produto exposto na loja, pois cada tecido tem sua particularidade, o que faz com que o mesmo se comporte de maneira diferente quando aplicado no produto.

ESTRUTURA

Chapa composta e madeira de eucalipto reflorestada seca em estufa com controle de umidade. Alguns componentes são montados em base pré-dimensionadas (gabaritos). Na montagem são utilizados grampos não oxidantes.

ASSENTO

Fixo. Cintas elásticas. Espumas D28 soft / D45 super macia / D23 ultracell. Manta de fibra poliéster.

ENCOSTO

Fixo. Espumas D18 soft / D23 ultracell. Manta de fibra poliéster.

PÉS

Madeira.

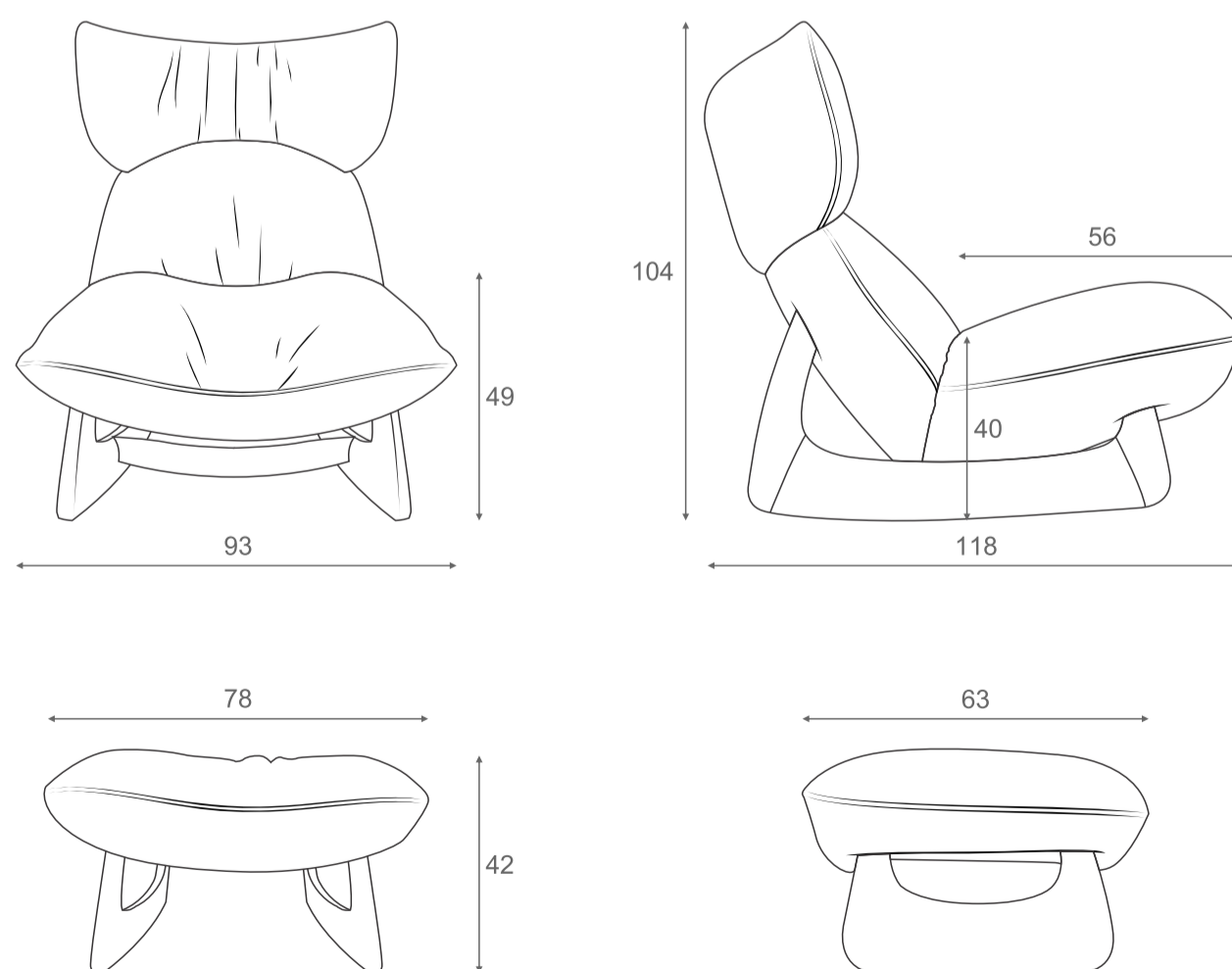

MANTIQUEIRA

DESIGN
NUOVO DESIGN





CARACTERÍSTICAS

Sofá de living. Sofá modulado.

Importante: Este modelo possui um design limpo, sem costuras aparentes. Com o tempo de uso, pode haver pequenas variações no tecido, resultado natural de sua maleabilidade.

REVESTIMENTO

Tecidos de diversos padrões, com composição afixada em etiqueta que acompanha o estofado.

Importante: Dependendo do revestimento escolhido o modelo poderá ter suas características de toque, conforto e visual diferentes das apresentadas na imagem ou produto exposto na loja, pois cada tecido tem sua particularidade, o que faz com que o mesmo se comporte de maneira diferente quando aplicado no produto.

ESTRUTURA

Chapa composta e madeira de eucalipto reflorestada seca em estufa com controle de umidade. Alguns componentes são montados em base pré-dimensionadas (gabaritos). Na montagem são utilizados grampos não oxidantes.

ASSENTO

Fixo. Molas helicoidais. Cintas elásticas. Espumas D28 soft / D45 super macia / D38 super macia. Manta de fibra poliéster.

ENCOSTO

Almofada solta. Manta de fibra siliconada.

PÉS

Plástico.

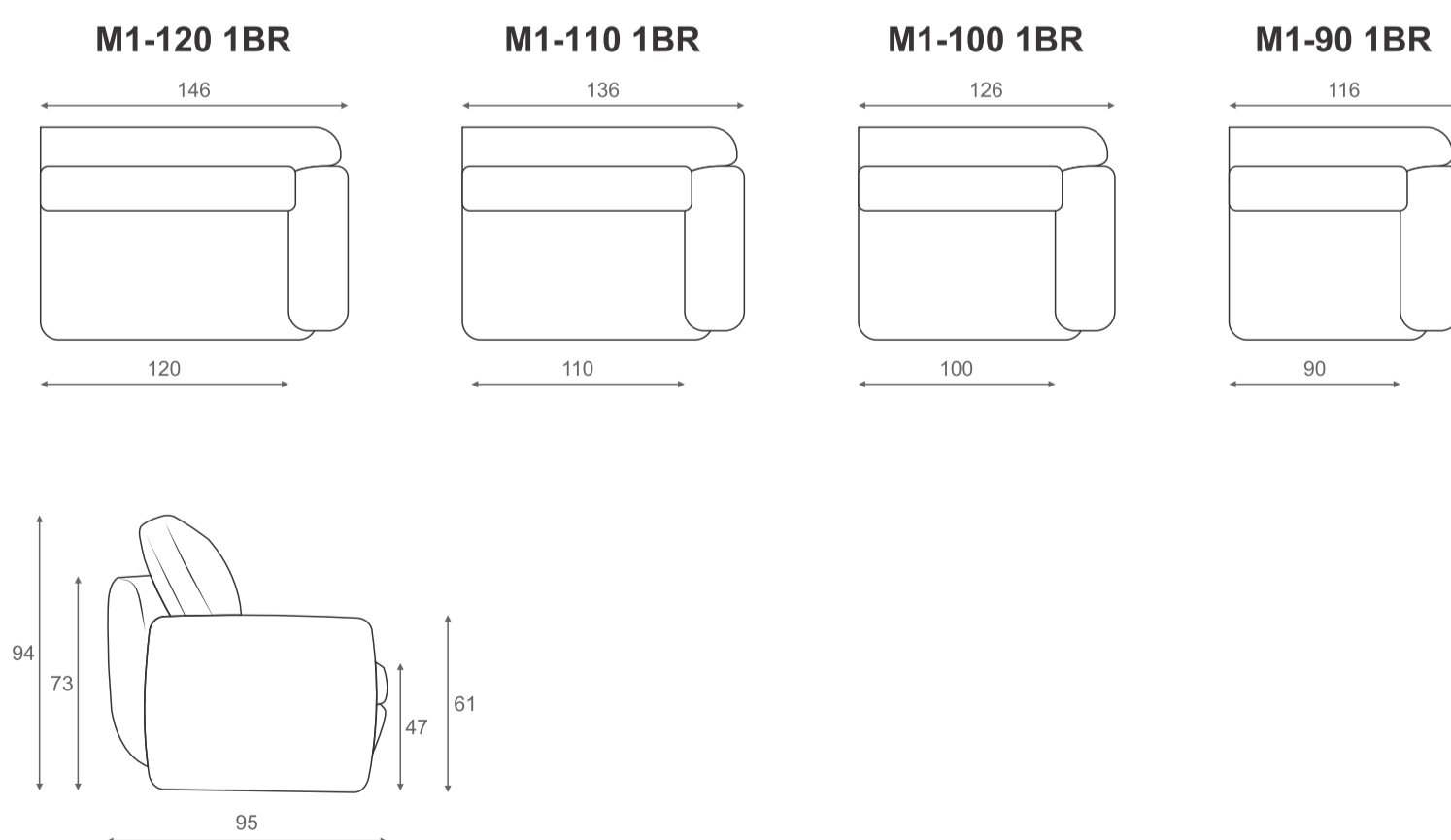

MONTEBELO

DESIGN
IBANEZ RAZZERA





CARACTERÍSTICAS

Sofá de living. Sofá modulado. Chaise-longue.

Importante: Este modelo possui um design limpo, sem costuras aparentes. Com o tempo de uso, pode haver pequenas variações no tecido, resultado natural de sua maleabilidade.

REVESTIMENTO

Tecidos de diversos padrões, com composição afixada em etiqueta que acompanha o estofado.

Importante: Dependendo do revestimento escolhido o modelo poderá ter suas características de toque, conforto e visual diferentes das apresentadas na imagem ou produto exposto na loja, pois cada tecido tem sua particularidade, o que faz com que o mesmo se comporte de maneira diferente quando aplicado no produto.

ESTRUTURA

Chapa composta e madeira de eucalipto reflorestada seca em estufa com controle de umidade. Alguns componentes são montados em base pré-dimensionadas (gabaritos). Na montagem são utilizados grampos não oxidantes.

ASSENTO

Fixo. Molas helicoidais. Cintas elásticas. Espumas D28 soft / D45 super macia / D23 ultracell. Manta de fibra poliéster.

ENCOSTO

Almofada solta. Manta de fibra siliconada.

PÉS

Polipropileno.

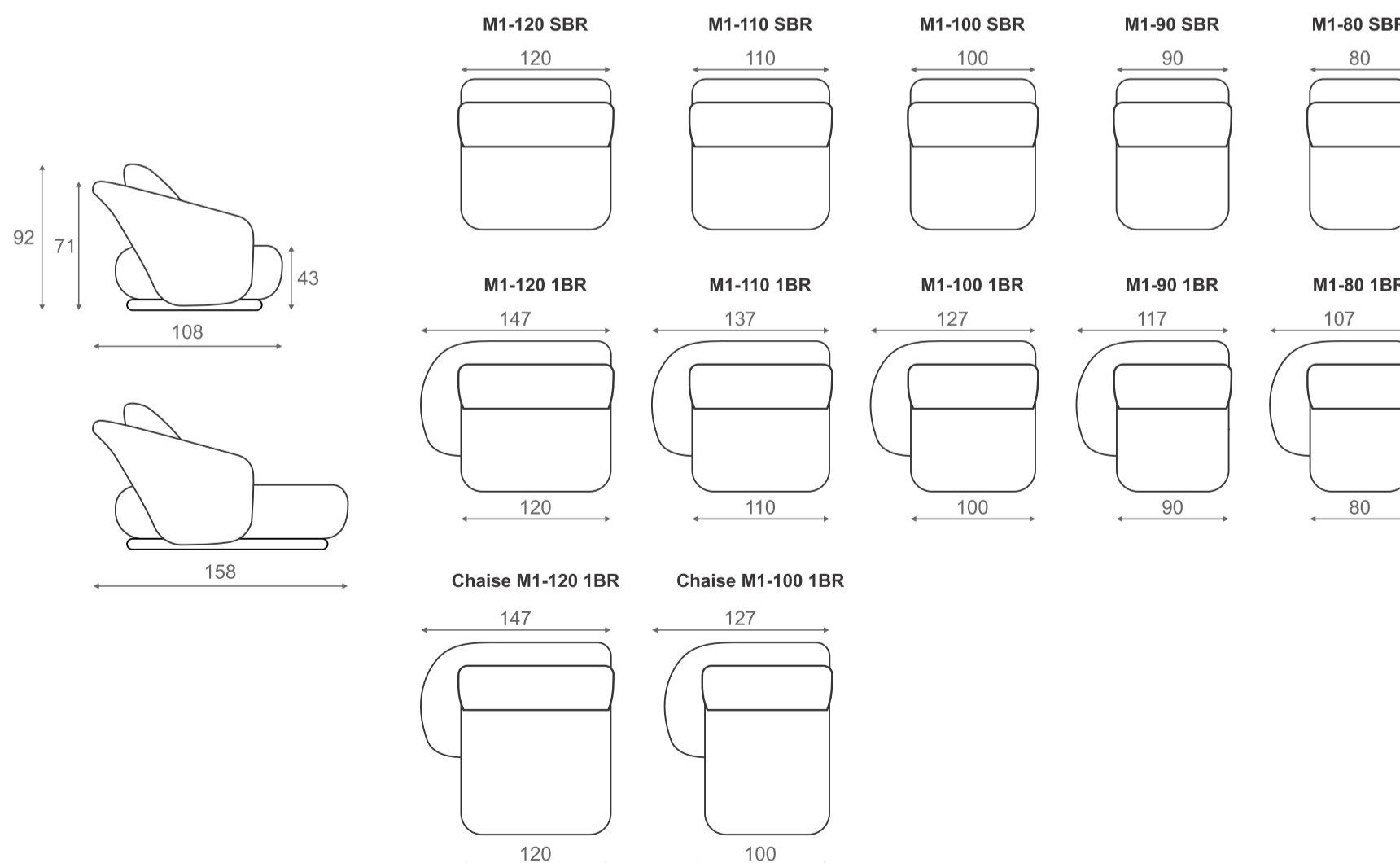

RAVINA

DESIGN
IBANEZ RAZZERA





CARACTERÍSTICAS

Sofá de living. Sofá modulado. Detalhes de costura. Chaise-longue.

Importante: A proposta de design do modelo é que o assento não tenha detalhes de costura e por este fato será normal apresentar característica de laceamento após o uso mostrando aparência de enrugado, devido à maleabilidade do tecido que tem por atributo natural este comportamento.

REVESTIMENTO

Tecidos de diversos padrões, com composição afixada em etiqueta que acompanha o estofado. Importante: Dependendo do revestimento escolhido o modelo poderá ter suas características de toque, conforto e visual diferentes das apresentadas na imagem ou produto exposto na loja, pois cada tecido tem sua particularidade, o que faz com que o mesmo se comporte de maneira diferente quando aplicado no produto.

ESTRUTURA

Chapa composta e madeira de eucalipto reflorestada seca em estufa com controle de umidade. Alguns componentes são montados em base pré-dimensionadas (gabaritos). Na montagem são utilizados grampos não oxidantes.

ASSENTO

Fixo. Molas helicoidais. Cintas elásticas. Espumas D28 soft / D45 super macia / D23 ultracell. Manta de fibra poliéster.

ENCOSTO

Fixo. Espuma D23 ultracell. Manta de fibra poliéster.

PÉS

Plástico.

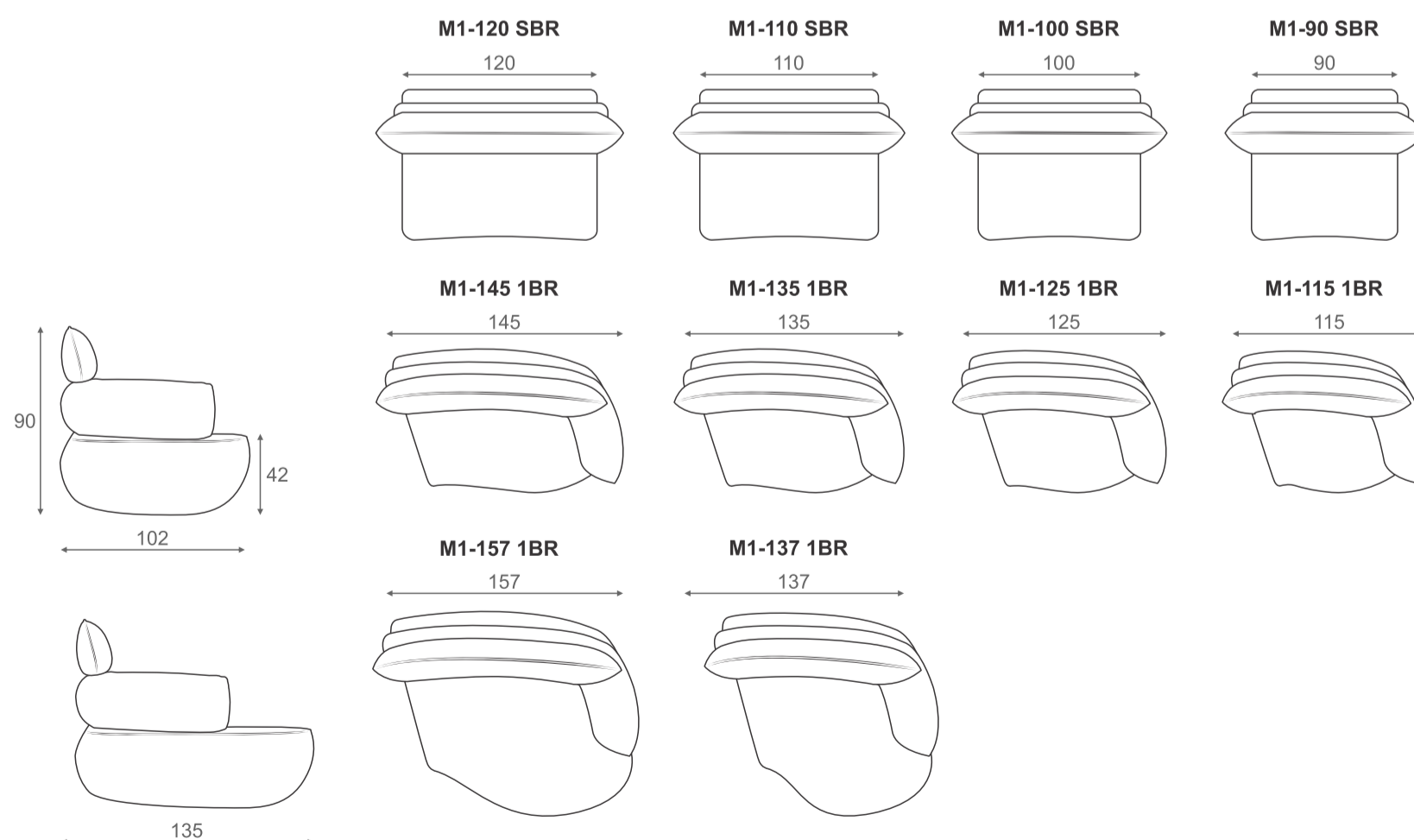

Deyse Roza & Alexander Di Mañi

Há quase 20 anos, Deyse lidera a criação na Estofados Jardim. Sua jornada é guiada por uma paixão inabalável pelo design de móveis, sempre inspirado pela beleza e o fluxo natural da natureza. Cada sofá, poltrona e pufe que desenvolve carrega essa essência atemporal, inovadora e versátil. Suas vivências são um testemunho de dedicação e criatividade, onde cada detalhe é pensado para proporcionar conforto e elegância. A natureza, com suas formas e cores, é sua musa constante, e é através dela que a designer transforma ideias em peças que encantam e acolhem.

Como autodidata, Alexander desenvolveu suas habilidades de forma independente, sempre explorando novas técnicas e materiais. Sua abordagem lhe dá liberdade para experimentar e inovar sem as restrições formais de um currículo tradicional. Ele é um eterno aprendiz, continuamente expandindo seu conhecimento e habilidades para criar peças únicas e impactantes. Suas peças são pensadas para refletir a harmonia e a diversidade da natureza, com um toque de modernidade que as torna únicas e contemporâneas.



JARDIM
ESTOFADOS

+

Ibanez Razzera



Arquiteto e designer, Ibanez Razzera é uma referência no mercado brasileiro. Reconhecido por sua habilidade única de transformar matéria-prima em verdadeiras obras de arte, Ibanez combina técnica, criatividade e sensibilidade em cada projeto. Seu trabalho é marcado por um design autoral que celebra a beleza e a funcionalidade, conquistando espaços em lares e ambientes sofisticados em todo o Brasil.

JARDIM
ESTOFADOS

+

Estúdio Galho

Localizado em João Pessoa/PB, o Estúdio Galho é formado por dois sócios e designers, Klivisson Campelo e Edson Martone, ambos apaixonados por design em toda sua dimensão. O Estúdio tem como proposta valorizar e explorar a riqueza cultural brasileira.

O design minimalista e autêntico, bem como a valorização da dimensão semântica dos objetos e sua interação com o usuário, estão estampados no DNA de seus produtos, que assim como o brotar de folhas, flores e frutos, são sintetizados em produtos que levam consigo a simplicidade, a beleza e o despertar de memórias.



Claudia Mazziéri



Designer italiana formada pelo Politecnico di Milano, com graduação em Design de Mobiliário e especialização em Desenho Industrial. Iniciou sua trajetória profissional em Milão, atuando com design de produto e interiores.

Desde 2012, vive e trabalha no Brasil, onde desenvolve peças para áreas internas e externas, assinando projetos por meio de seu próprio estúdio em colaboração com empresas do setor moveleiro.

Seu trabalho reflete o diálogo entre diferentes culturas e abordagens projetuais, equilibrando estética, conforto, funcionalidade e viabilidade produtiva, com linhas marcantes e linguagem limpa.

JARDIM
ESTOFADOS

+

Nuovo Design



A Nuovo Design é um escritório de design estratégico que conecta inovação, estratégia e criatividade para transformar marcas e produtos em experiências de valor. Desde 1997, desenvolve soluções que unem visão, identidade e performance de mercado.

Com uma abordagem integrada e autoral, o estúdio cria marcas consistentes, produtos desejados e narrativas visuais que expressam propósito, ampliam o valor percebido e fortalecem a competitividade das empresas.



SOBRE NÓS

A Jardim Estofados combina 46 anos de tradição artesanal com colaborações de prestígio para criar estofados que entregam o melhor do design autoral brasileiro. Somos a marca referência nacional de estofados que oferece design autêntico de alto padrão, alta qualidade e alta sofisticação, criando ambientes para viver o melhor da vida.

JARDIM

ESTOFADOS



JARDIMESTOFADOS.COM.BR